

IoT ブレーカシステム 専用サイト操作マニュアル

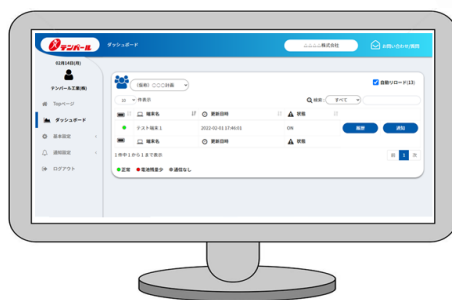

ご注意事項

- 本システムは、ブレーカの動作/不動作や停電、通信不能などに由来する二次的な損害を保証するものではありません。
- 当社が販売する無線ユニット以外では専用サイトに接続できない為システムのご利用はできません。
- 1 台の無線ユニットへ、複数台のブレーカを接続しないでください。ブレーカの状態が正しく表示されません。
- 無線ユニットは、金属製の盤内などへ設置すると、通信性能が十分に発揮されない場合があります。盤外の通信状態の良好な場所へ設置してください。
- 山間部や地下など、sigfox での通信ができない場所では、ご使用できません。通信不能状態（48 時間以内に通信が確認できない）になった場合、メールでお知らせする機能があります。
- 途中解約などによる通信費の返金は一切おこなえませんので、ご了承ください。
- 当社がサービス提供を終了する場合、5 年後以降の継続お申込みをお断りすることがあります。

テンパール工業株式会社

2022/4/1 版

目次

1. システムの概要	3
(1) 機能	3
(2) システム構成図	3
(3) 機器の詳細	4
2. 本システムの利用開始までの流れ	6
(1) 本システムの利用開始まで（はじめてご利用になる場合）	6
(2) 本システムの利用開始まで（2台目以降）	7
(3) 本システムの運用可能期間について	8
(4) システム利用申込詳細	9
3. 各種用語・画面	11
(1) 各種用語	11
(2) 各種画面	12
4. 専用サイトの操作	17
(1) ログイン	17
(2) テナント設定	22
(3) ユーザ設定	23
(4) グループ設定	25
(5) 端末設定	30
(6) ログアウト	32

5. ユーザの種類と権限.....	33
6. 5年後の再契約について.....	34
(1) 再契約される場合.....	34
(2) 解約される場合.....	34
7. お問い合わせ.....	35
8. 利用規約.....	36

1. システムの概要

IoT ブレーカシステム（以下、本システム）は、ブレーカの状態を遠隔監視※するシステムです。

※本システムは、ブレーカを遠隔でON/OFFするなどの操作はできません。

(1) 機能

本システムでは、以下の機能を提供します。

- 通知 ブレーカの動作や停電をメールでお知らせ
- 確認 ブレーカの状態や停電をPCやスマホで確認
- 履歴 ブレーカの動作や停電の履歴をPCやスマホで確認

(2) システム構成図

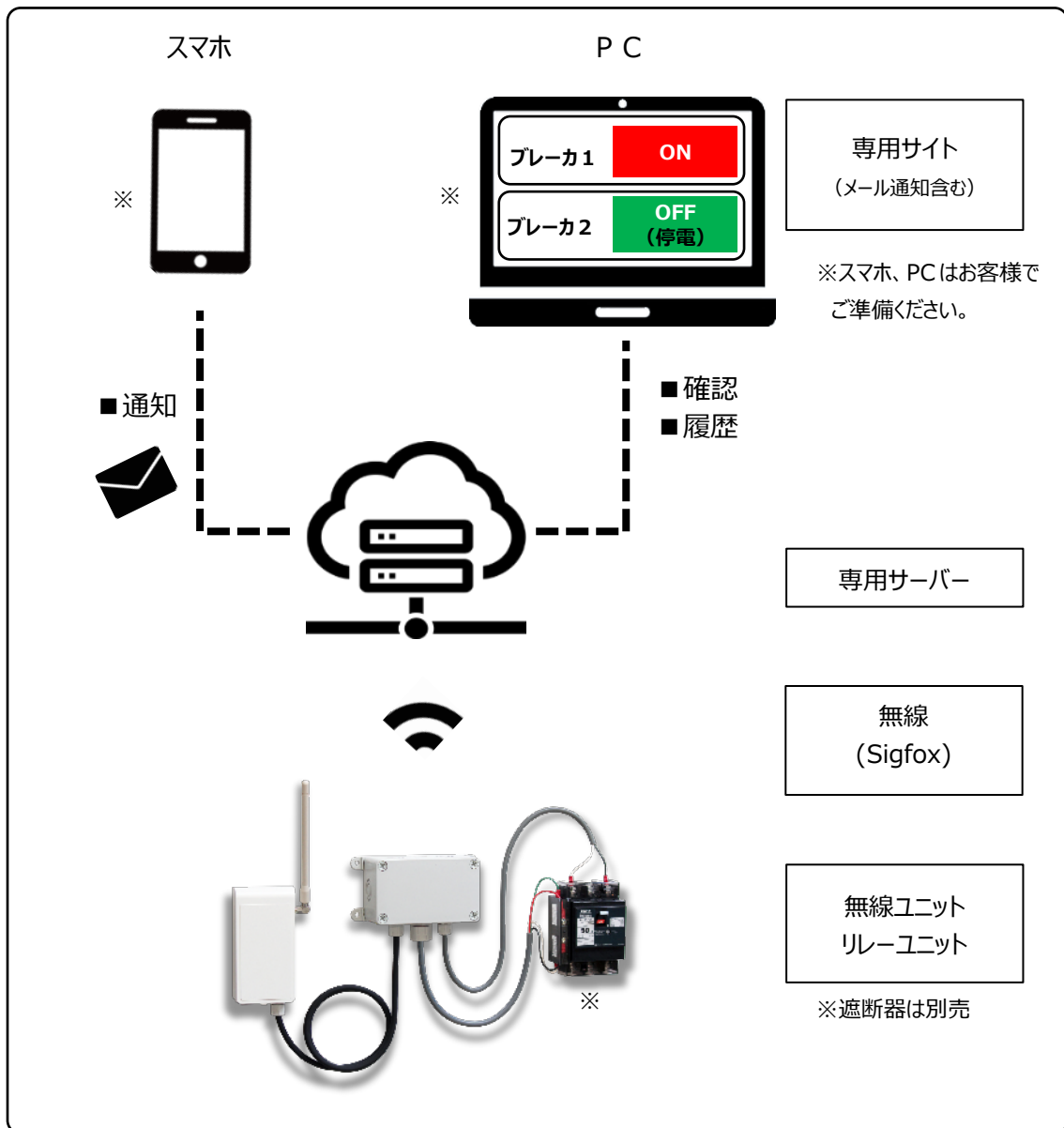

(3) 機器の詳細

①リレーユニット

遮断器と無線ユニットを安全に接続し、停電検出をおこなう機器 (AC200V 専用) です。

■仕様

項目	仕様			
電源	AC200V(ブレーカ1次側)			
動作環境	温度: -20°C~+60°C/湿度: 85%以下			
専用ケーブル	名称	専用ケーブル①	専用ケーブル②	専用ケーブル③
	使用電線	富士電線VCTF(灰色)		
	サイズ	4×0.3mm ²	4×0.75mm ²	2×0.75mm ²
	仕上外径	5.2mm	7.6mm	6.6mm
	定格電圧	100V	300V	
	長さ	約1.0m	約0.5m	
	端末処理	セミストリップ	M3.5圧着端子	M6圧着端子
取付方法	壁面取付			
付属品	M8圧着端子×2(専用ケーブル③用)			

■各部の寸法と名称

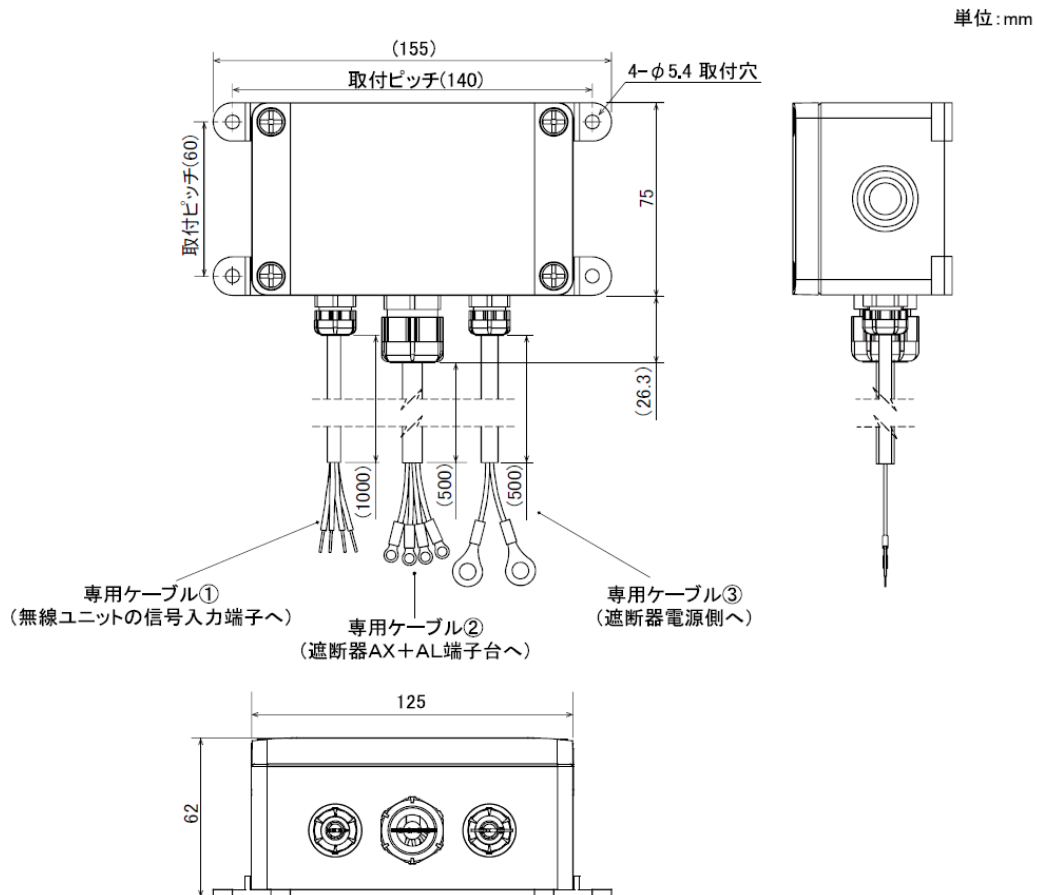

②無線ユニット

遮断器の状態や停電を無線通信する機器です。

■仕様

項目	仕様
電源	専用リチウム電池 想定寿命: 約5年(通信用)
動作環境	温度: -20°C~+60°C 湿度: 85%以下
保護等級	IPx5
取付方法	壁面取付: 付属ねじで取り付け
通信方式	sigfox
付属品	アンテナ、スパナ、付属ねじ、専用リチウム電池(内蔵)

■各部の寸法と名称

単位: mm

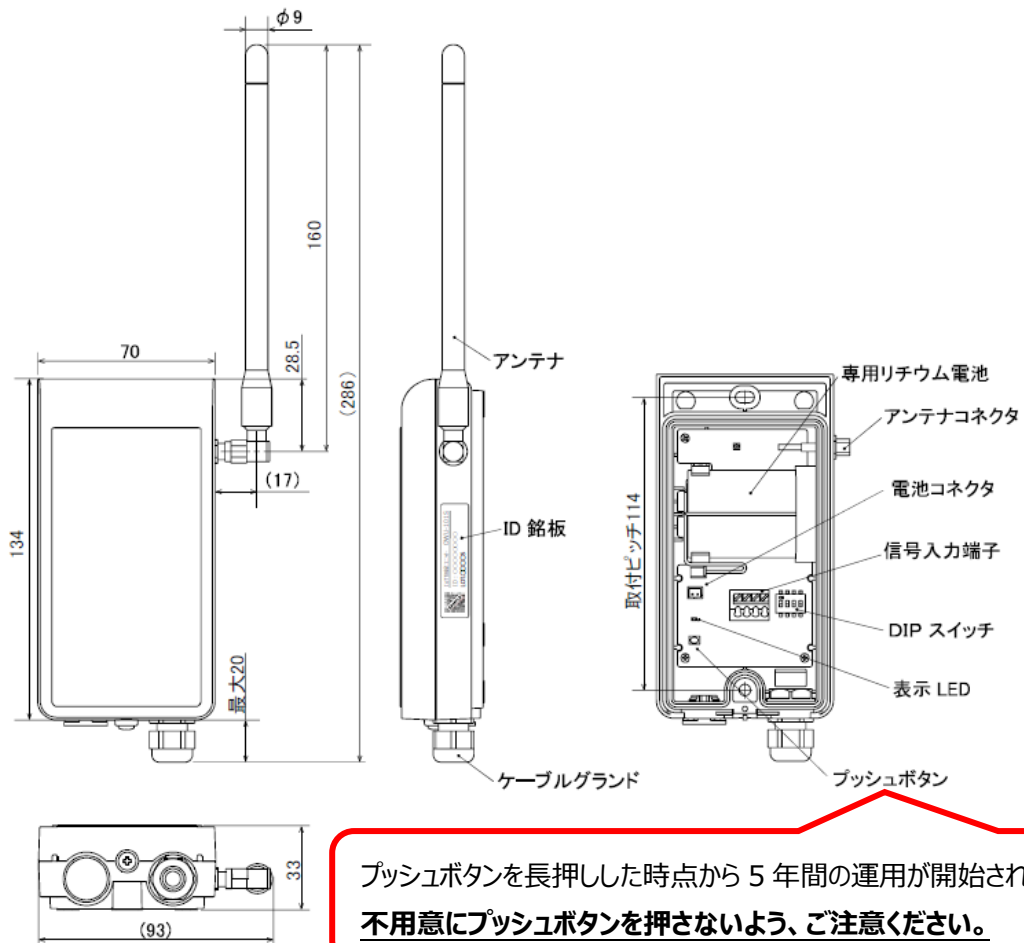

2. 本システムの利用開始までの流れ

本システムをはじめてご利用する場合は、お客さま専用のページ（テナント）の開設が必要です。
お客さま専用のページ（テナント）の開設には 1 週間程度かかります。

（1）本システムの利用開始まで（はじめにご利用になる場合）

通信エリアの確認

Sigfox ホームページより、設置場所が通信可能エリアであることを確認してください。

<https://www.kccs.co.jp/sigfox/area/>

通信確認用のデモ機の貸出も可能です。最寄りの支店・営業所へお問い合わせください。



購入

IoT ブレーカシステムとブレーカ（別売り）※を電材商社様へ発注してください。

※ブレーカは AX+AL（端子台仕様）を選定してください。



設置

電気工事店さまにて IoT ブレーカシステムの設置※をおこなってください。

※IoT ブレーカシステムの設置は有資格者（電気工事士）がおこなってください。



システム利用申込（テナント開設）

本システムをはじめてご購入された場合は、以下の URL から利用申込をおこなってください。

<https://www.tempearl.co.jp/special/coneco/>



登録

利用申込後、1 週間程度で、IoT ブレーカシステム専用サイトへのログイン ID/Pass がご指定のメールアドレスに届きます。メール本文の URL から IoT ブレーカシステム専用サイトへログイン後、各種登録をおこなってください。各種登録については、初期設定ガイドをご覧ください。



運用開始

ここまでの作業が完了しましたら、無線ユニットのプッシュボタンを長押ししてください。

無線ユニット内の LED ランプ（赤色）が点灯すると、本システムの運用が開始されます。

ご注意事項

- プッシュボタンを長押しした時点から 5 年間の運用が開始されます。
不用意にプッシュボタンを押さないよう、ご注意ください。

(2) 本システムの利用開始まで (2 台目以降)

2 台目以降をご購入されたお客さまは、利用申込は必要ありません。

IoT ブレーカシステム専用サイトにログイン後、無線ユニットの登録をおこなってください。

購入

IoT ブレーカシステムとブレーカ※を電材商社様へ発注してください。

※ブレーカは AX+AL (端子台仕様) を選定してください。



設置

お客さま (電気工事店) にて IoT ブレーカシステムの設置※をおこなってください。

※IoT ブレーカシステムの設置は有資格者 (電気工事士) がおこなってください。



登録

IoT ブレーカシステム専用サイトへログイン後、無線ユニットの登録をおこなってください。

無線ユニットの登録については、初期設定ガイドをご覧ください。



運用開始

ここまでの作業が完了しましたら、無線ユニットのプッシュボタンを長押ししてください。

無線ユニット内の LED ランプ (赤色) が点灯すると、本システムの運用が開始されます。

ご注意事項

- プッシュボタンを長押しした時点から 5 年間の運用が開始されます。

不用意にプッシュボタンを押さないよう、ご注意ください。

(3) 本システムの運用可能期間について

本システムの運用可能期間は無線ユニットのプッシュボタンを長押しした時点から5年間です。本システムの本体価格に5年分の通信費、システム利用料が含まれておりますので、月々のお支払いは必要ありません。

① 本システムの運用可能期間

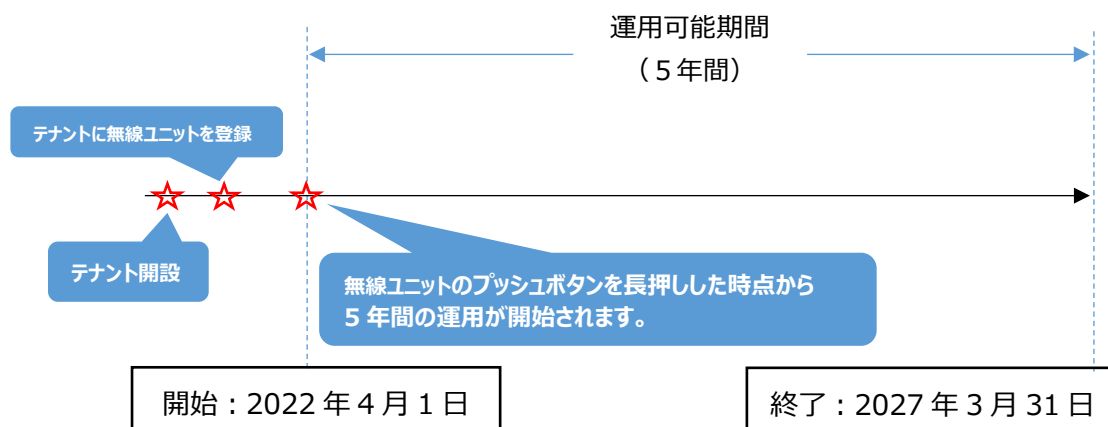

ご注意事項

- 運用開始は、無線ユニットのプッシュボタンを長押しした時点から5年間になります。専用サイトに無線ユニットを登録した時点ではありません。
- 専用サイト>基本設定>端末>端末名に、一旦は無線ユニットを登録した日付（契約開始日）および無線ユニットを登録した日付から5年後（契約終了日）が記載されます。当社でプッシュボタンを長押ししたタイミングを確認後、契約開始日、契約終了日を1か月程度で修正いたします。
- 途中解約などによる通信費の返金は一切おこなえませんので、ご了承ください。
- 当社がサービス提供を終了する場合、5年後以降の継続お申込みをお断りすることがあります。



(4) システム利用申込詳細

ここでは、お客さま専用ページ（テナント）を開設する作業について解説します。以下のいずれかからシステム利用申込をお願いします。

① 当社ホームページの特設サイトから



② 商品に同梱されている簡易施工説明書から



このたびは、IoTブレーカシステムをお買い上げいただき、まことにありがとうございます。

本システムをはじめてご利用になる際は、下記URLから利用申込を行なってください。また、同URLから施工説明書などもご確認いただけます。

すでにご利用中の場合は、専用サイトに無線ユニットを追加登録のうえ、ご利用ください。その他ご不明な点がありましたら、最寄りの営業所、または弊社技術問い合わせ窓口までお問い合わせください。

こちら 

<https://www.tempearl.co.jp/special/coneco/>
↑ ↑ ↑
利用申込・施工説明書はこちら。

テンパール工業株式会社
広島市南区大州三丁目1番42号
【技術問い合わせ窓口】
TEL (082)287-9110
FAX (082)283-4534
【受付時間】
9:00～12:00 13:00～17:00(弊社営業日)

③申込フォーム

ご使用者さま情報記入欄 ※は必須項目です

必要事項を正しく入力の上申込をお願いします。

会社名 団体名など※	例) テンパール工業 (株) 「テナント名」としてシステムに登録する情報です。
フリガナ※	例) テンパールコウギョウ
ご担当者様名※	例) 広野 太郎
フリガナ※	例) ヒロシマ タロウ
ご住所※	郵便番号 例) 123-1234
	都道府県 ご選択ください ▼
	市区町村 例) 広岡市南区大洲
	丁目番地 例) 三丁目1番42号
	建物名 例) 広岡ビル
お電話番号※	例) 082-282-1341
FAX番号	例) 082-282-1341
メールアドレス※	例) example@tempearl.co.jp お手数ですが確認のためもう一度ご入力ください。
	例) example@tempearl.co.jp
ログインID※	例) tempearl1961 半角英数字のみ (8文字以上16文字以内) でご入力ください。

専用サイトにログインするために必要なIDです。

無線ユニット情報記入欄 (複数台購入の場合は1台のみ記載してください) ※は必須項目です

ID※	例) TEMP71 無線ユニットの右側面に貼付されています。 IDは00を除く6桁 (半角英数字) で入力してください。 IDは正しく入力してください。
-----	---

ご使用状況アンケート (該当の項目を選択してください: 複数回答可)

Q1. ご使用用途 仮設盤 養殖や農業 太陽光発電など その他

Q2. ご使用の目的 省力化 安全・安心 記録管理 その他

Q3. その他ご要望・ ご意見など (自由記入)	
-----------------------------------	--

3. 各種用語・画面

(1) 各種用語

システム内の名称	名称の意味	表示例
テナント	お客様毎（会社）に原則 1 つ割り当てられるシステム内の領域	・テンパール工業 ・〇〇〇〇法人 など
グループ	現場名や設置場所	・大州三丁目計画 ・〇〇農園 など
ユーザ	システムにログインできるアカウントの名称	・会社名や個人名 など (自由に変更可能)
端末	監視機器の名称	・仮設盤① ・〇〇用電源

お客さまで自由に編成が可能です。

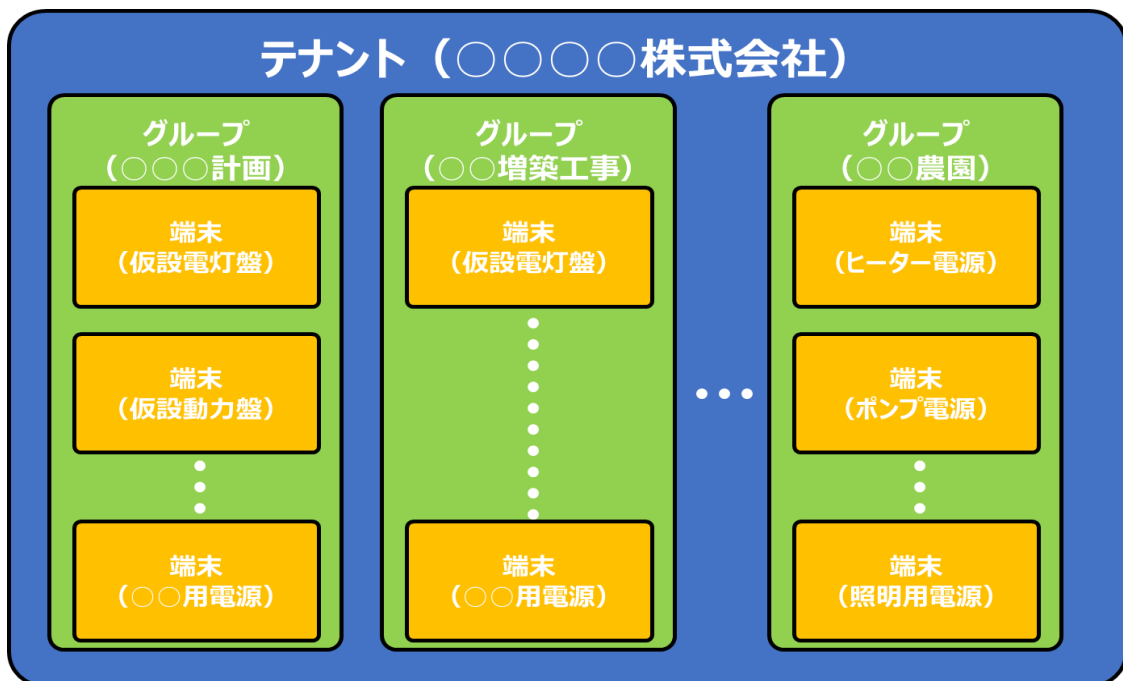

(2) 各種画面

① トップページ

ログインに成功すると、トップページに遷移します。また、メニューから【Top ページ】を選択した場合もこちらの画面へ遷移します。この画面は、当社から全ユーザに向けてのお知らせを表示するページです。



画面項目/操作

番号	操作
1	メニューが表示されます。
2	閲覧日が掲載期間に含まれる「最新のお知らせ」「最新のメンテナンス情報」が一覧で表示されます。公開日が最新のものを上から順に 3 件初期表示されます。
3	登録された本文内容が全て表示されます。
4	登録されたお知らせの 4 件目以降を表示します。また、掲載期間に含まれないものは表示されません。
5	自身の所属するテナントが表示されます。
6	クリックすると、お問い合わせダイアログが表示されます。

②ダッシュボード

メニューから【ダッシュボード】を選択した場合、この画面へ遷移します。この画面では、稼働している端末とその最新状態を一覧形式で確認することができます。また端末毎の履歴の確認と任意通知を送信することができます。

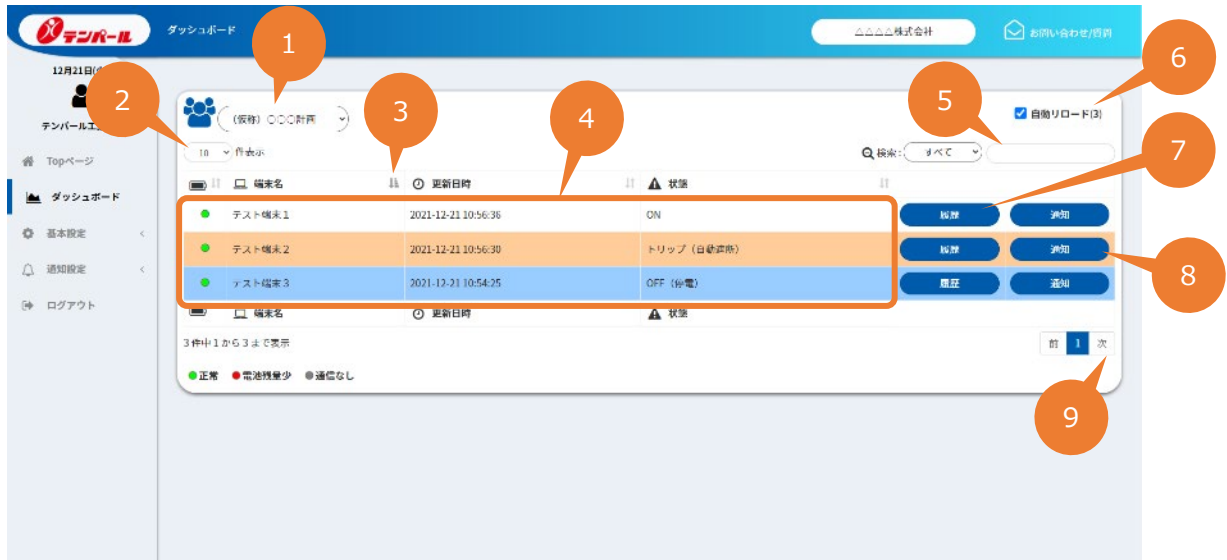

画面項目/操作

番号	操作
1	現在選択中のグループが表示されます。テナントに紐づくグループを選択可能です。
2	1 ページに表示する端末の数を切り替えることができます。
3	各項目右側のアイコン(↑↓)をクリックすると、昇順・降順を並べ替えることができます。
4	1 で選択中のグループに紐づく端末が一覧で表示されます。
5	キーワードを入力することで、端末を絞り込むことができます。
6	自動リロード時間毎に端末一覧を更新します。
7	クリックすると、稼働端末履歴画面へ遷移します。
8	クリックすると、任意通知送信ダイアログが表示されます。
9	端末数が 1 ページの表示件数を超える場合、ページを切り替えることができます。

③ユーザー一覧

メニュー画面から【ユーザ】をクリックすると、ユーザー一覧画面へ遷移します。この画面では、テナントに登録されているユーザの一覧を確認することができます。

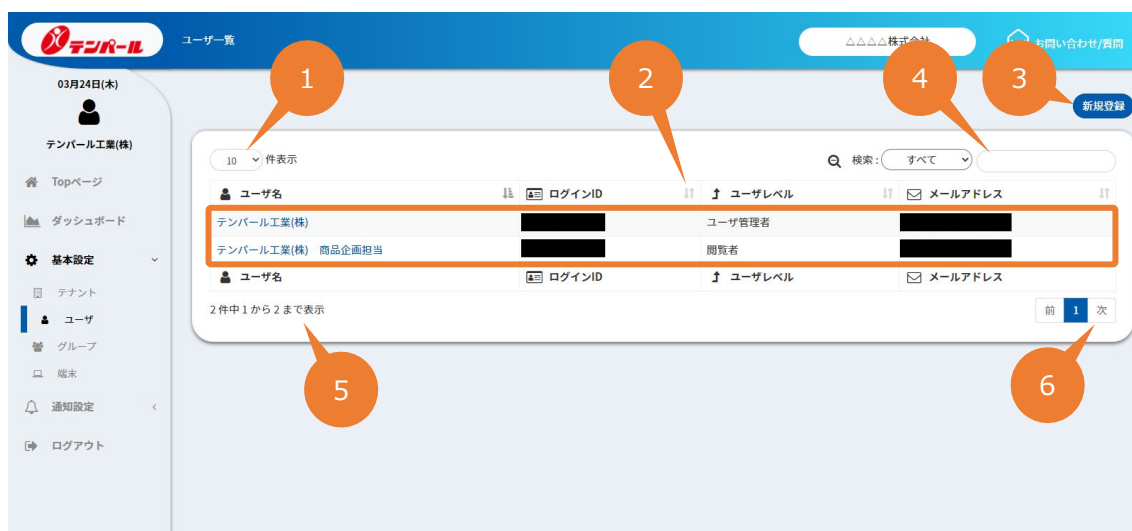

画面項目/操作

番号	操作
1	1 ページに表示するユーザの数を変更することができます。
2	各項目右側のアイコン(📁)をクリックすると、昇順・降順を並べ替えることができます。
3	クリックすると、ユーザ新規登録画面へ遷移します。ユーザレベルが「閲覧者」のユーザには表示されません。
4	キーワードを入力すると、ユーザを絞り込むことができます。
5	テナントに登録されているユーザの一覧が表示されます。 ユーザ名をクリックすると、ユーザ変更削除画面へ遷移します。
6	ユーザ数が 1 ページの表示件数を超える場合、ページを切り替えることができます。

④グループ一覧

メニュー画面から【グループ】を選択すると、グループ一覧画面へ遷移します。この画面では、登録されているグループの一覧を確認することができます。

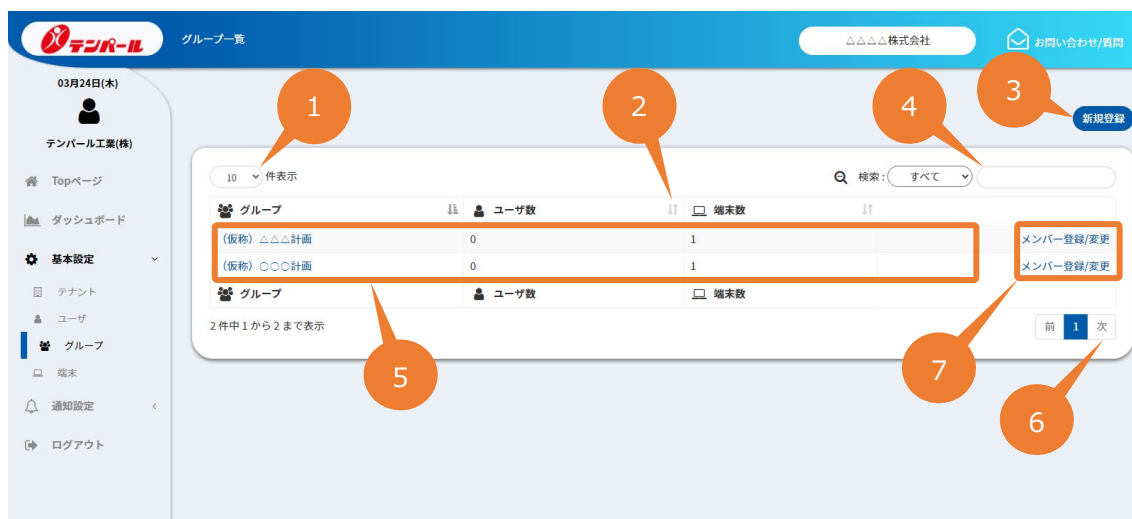

画面項目/操作

番号	操作
1	1 ページに表示するグループの数を変更することができます。
2	各項目右側のアイコンをクリックすると、昇順・降順を並べ替えることができます。
3	クリックすると、グループ新規登録画面へ遷移します。
4	キーワードを入力すると、グループを絞り込むことができます。
5	登録されているグループの一覧が表示されます。 グループ名をクリックすると、グループ変更削除画面へ遷移します。 右側の【メンバー登録/変更】をクリックすると、メンバー変更削除画面へ遷移します。
6	グループ数が 1 ページの表示件数を超える場合、ページを切り替えることができます。
7	クリックすると、グループメンバー登録画面へ遷移します。

⑤ 端末一覧

メニュー画面から【端末】を選択すると、端末一覧画面へ遷移します。この画面では、テナントへ登録されている端末の一覧を確認することができます。



画面項目/操作

番号	操作
1	1 ページに表示する端末の件数を切り替えることができます。
2	各項目右側のアイコン(📁)をクリックすると、昇順・降順を並べ替えることができます。
3	キーワードを入力すると、端末を絞り込むことができます。
4	登録済の端末の一覧を表示します。 端末名をクリックすると、端末変更削除画面へ遷移します。
5	端末数が 1 ページに表示する端末件数を超える場合、ページを切り替えることができます。
6	クリックすると、端末新規登録画面へ遷移します。 端末の新規登録を行います。閲覧者の場合、端末登録ボタンは非表示となります。

4. 専用サイトの操作

(1) ログイン

初期画面です。この画面ではログインを行います。



画面項目/操作

番号	操作
1	ログイン ID を入力します。(必須入力)
2	パスワードを入力します。(必須入力)
3	クリックすると、ダイアログが表示されます。(①パスワードをお忘れの方へを参照)
4	クリックすると、ログインを行います。ログインに成功すると、トップページへ遷移します。

①パスワードをお忘れの方へ

パスワードをお忘れの方へ

パスワードをお忘れの方は、ログインIDとメールアドレスを入力してください。

ログインID 1

メールアドレス 2

3 **送信** 4 **閉じる**

画面項目/操作

番号	操作
1	自分のログイン ID を入力します。(必須入力)
2	自分のメールアドレスを入力します。ログイン ID に紐づくメールアドレスでないと、エラーになります。(必須入力)
3	入力されたメールアドレス宛てに、パスワード再設定のためのメールを送信します。
4	ダイアログを閉じます。

②お問い合わせダイアログ

ログイン後、画面右上に表示されている【お問い合わせ】をクリックすると、このダイアログが表示されます。このダイアログから、当社にお問い合わせや要望を送信することができます。



画面項目/操作

番号	操作
1	ログインユーザのメールアドレスを入力します。ユーザにメールアドレスが登録されている場合は登録メールアドレスが入力された状態で表示されます。(必須入力)
2	お問い合わせ/ご要望のタイトルを入力します。(必須入力)
3	お問い合わせ/ご要望の内容を入力します。(必須入力)
4	クリックすると、入力内容を当社に送信します。また、1で入力したメールアドレス宛に確認メールを送信します。
5	ダイアログを閉じます。

③任意通知送信ダイアログ

ダッシュボード画面から通知ボタンをクリックすると、任意通知送信ダイアログが表示されます。このダイアログでは、任意のメールアドレスにメールを送信することができます。



画面項目/操作

番号	操作
1,8	クリックすると、任意通知送信ダイアログを閉じます。
2	送信先メールアドレスの入力モードと選択モードを切り替えます。
3	送信先メールアドレスを入力します。 選択モード時、端末とグループに登録されているメールアドレスを選択します。 (複数選択可能)
4	メールテンプレートを選択します。通知設定のテンプレートで登録したテンプレートを使用できます。ただし通知種類がメールで登録されているものに限りです。 選択後にメールタイトルとメール本文に内容が反映されます。
5	メールタイトルを入力します。 テンプレートを選択した場合、テンプレートのメールタイトルが反映されます。
6	メール本文を入力します。 テンプレートを選択した場合、テンプレートのメール本文が反映されます。
7	メールを送信します。

④稼働端末履歴画面

ダッシュボード画面から端末の履歴ボタンをクリックすると、稼働端末履歴画面に遷移します。この画面では、端末の動作履歴が閲覧できます。約 1 年間の履歴が残ります。



画面項目/操作

番号	操作
1	クリックすると、ダッシュボード画面へ遷移します。
2	端末の最新の更新日時、端末 ID、通信規格、グループが表示されます。
3	クリックすると、一覧を最新の状態に更新します。
4	現在のページ数と全体のページ数が表示されます。 >をクリックすると 1 ページ進み、<をクリックすると 1 ページ戻ります。 >>をクリックすると最後のページへ進み、<<をクリックすると最初のページへ戻ります。
5	チェックを入れると、30 秒ごとに最新の端末データを取得します。
6	端末データの履歴が一覧で表示されます。1 ページに 100 件表示されます。

(2) テナント設定

①テナント名称変更

テナントの名称の変更がおこなえます。

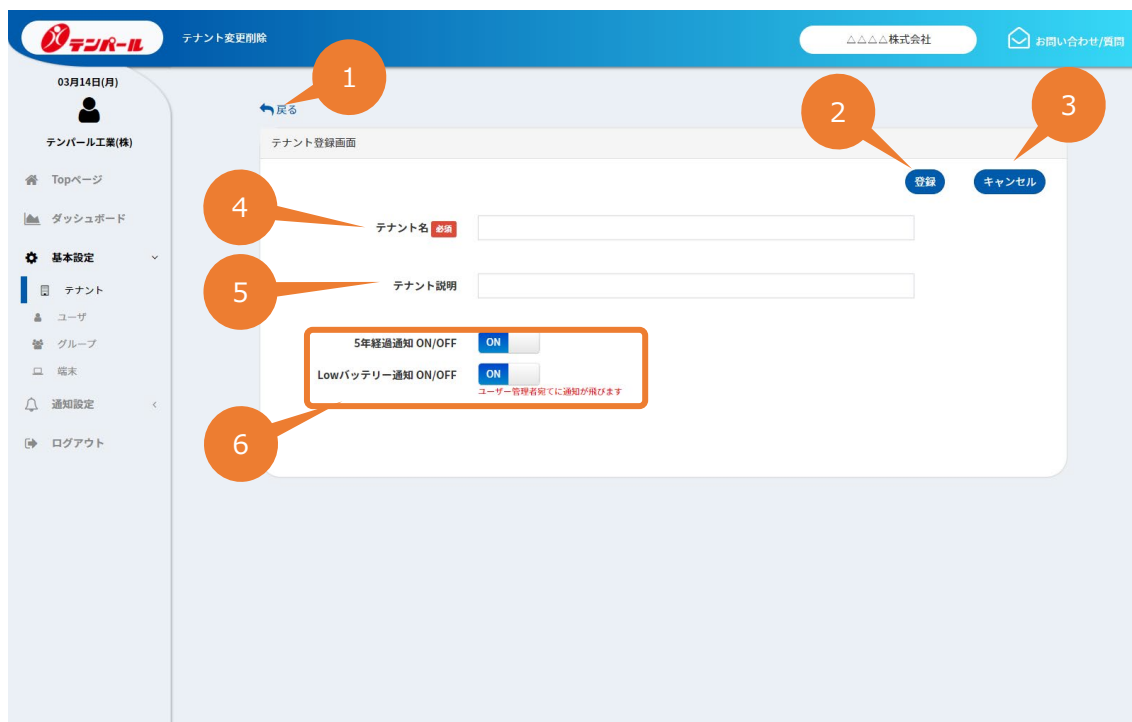

画面項目/操作

番号	操作
1,3	クリックすると、テナント一覧画面へ遷移します。登録は行われません。
2	クリックすると、テナントの登録を行います。
4	テナント名を入力します。(必須入力)
5	登録するテナントの説明を入力します。
6	テナントに登録された端末の5年経過通知、Lowバッテリー通知のON・OFFを選択します。OFFにすると、通知メールは届きません。

(3) ユーザ設定

① ユーザ新規登録

ユーザー一覧画面で【新規登録】をクリックすると、ユーザ新規登録画面へ遷移します。この画面では、ユーザの新規登録を行います。

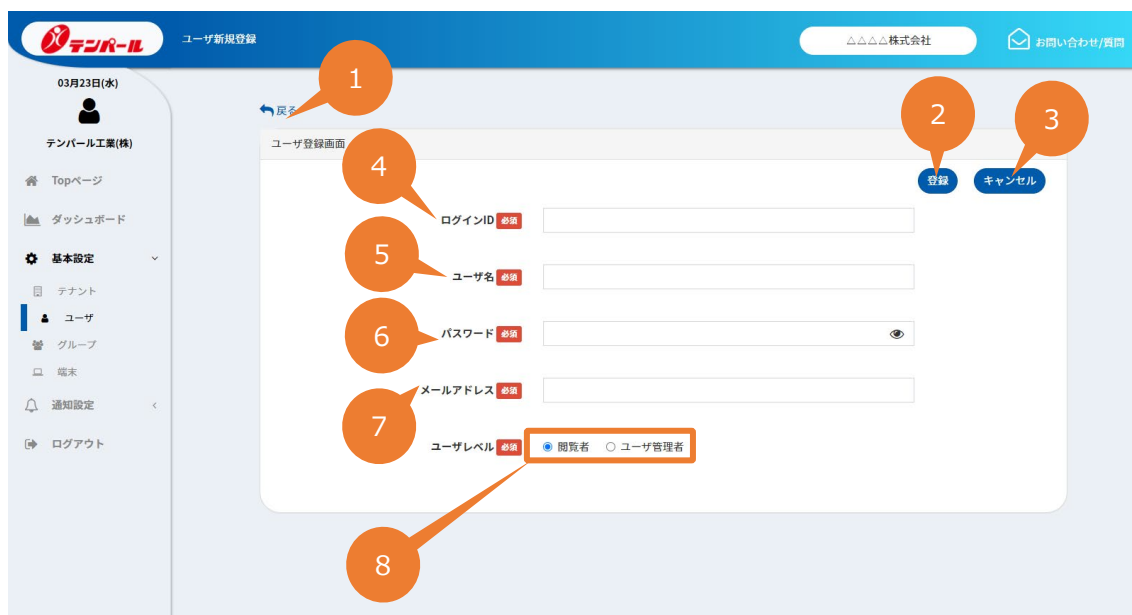

画面項目/操作

番号	操作
1,3	クリックすると、ユーザー一覧画面へ遷移します。登録は行われません。
2	クリックすると、ユーザ登録を行います。
4	ログイン ID を入力します。(必須入力)
5	ユーザー名を入力します。(必須入力)
6	パスワードを入力します。(必須入力)
7	メールアドレスを入力します。
8	ユーザレベルを選択します。(必須入力) ユーザの種類と権限を参照の上選択してください。

②ユーザ変更削除

ユーザ一覧画面でユーザ名をクリックすると、ユーザ変更削除画面へ遷移します。この画面では、ユーザ情報の変更や削除を行います。



画面項目/操作

番号	操作
1,4	クリックすると、ユーザ一覧画面へ遷移します。更新は行われません。
2	クリックすると、ユーザ情報の更新を行います。
3	クリックすると、ユーザ情報の削除の確認ダイアログが表示されます。ダイアログで OK を選択すると、ユーザの削除を行います。
5	登録済みのログイン ID が表示されます。(編集不可)
6	登録済みのユーザ名が表示されます。編集することができます。
7	セキュリティの都合上、非表示となります。パスワードを変更する際のみ入力します。
8	登録済みのメールアドレスが表示されます。編集することができます。
9	ユーザレベルを選択します。(必須入力) ユーザの種類と権限を参照の上選択してください。

(4) グループ設定

①グループ新規登録

グループ一覧画面で【新規登録】をクリックすると、グループ新規登録画面へ遷移します。この画面では、グループの新規登録を行います。



画面項目/操作

番号	操作
1,3	クリックすると、グループ一覧画面へ遷移します。登録は行われません。
2	クリックすると、グループの登録を行います。
4	グループ名を入力します。(必須入力)
5	ダッシュボード画面の自動更新の間隔時間を入力します。
6	入力済みの通知先情報の一覧が表示されます。
7	クリックすると、通知先追加ダイアログが表示されます。

②通知先追加ダイアログ



画面項目/操作

番号	操作
1	ダイアログを閉じます。
2	メールを選択します。(必須入力)
3	通知先のメールアドレスを入力します。(必須入力)
4	クリックすると、入力した通知先情報を表に追加します。
5	通知先の入力をキャンセルします。

③グループ変更削除

グループ一覧画面でグループ名をクリックすると、グループ変更削除画面へ遷移します。この画面では、グループの変更や削除を行います。



画面項目/操作

番号	操作
1,4	クリックすると、グループ一覧画面へ遷移します。登録は行われません。
2	クリックすると、グループの登録を行います。
3	クリックすると、グループの削除を行います。
5	グループ名を入力します。(必須入力)
6	自動更新の間隔時間を入力します。
7	入力済みの通知先情報の一覧が表示されます。
8	クリックすると、通知先追加ダイアログが表示されます。
9	クリックすると、通知先追加ダイアログが表示され、登録済みの通知先を編集することができます。

④メンバー変更削除

グループ一覧画面で、グループ名の右側に表示されている【メンバー登録/変更】をクリックすると、メンバー変更削除画面へ遷移します。この画面では、グループメンバーの登録^(※1)や解除を行います。



画面項目/操作

番号	操作
1	クリックすると、グループ一覧画面へ遷移します。
2	クリックすると、メンバー追加ダイアログが表示されます。解除チェックに 1 つでもチェックがついていると押せません。
3	クリックすると、選択したメンバーがグループから解除されます。解除チェックに 1 つもチェックがついていないと押せません。
4	グループから解除するユーザを選択します。
5	グループに追加済みのユーザー一覧が表示されます。

※1.メンバー登録はユーザレベルが閲覧者のみ登録可能です。

⑤メンバー追加ダイアログ

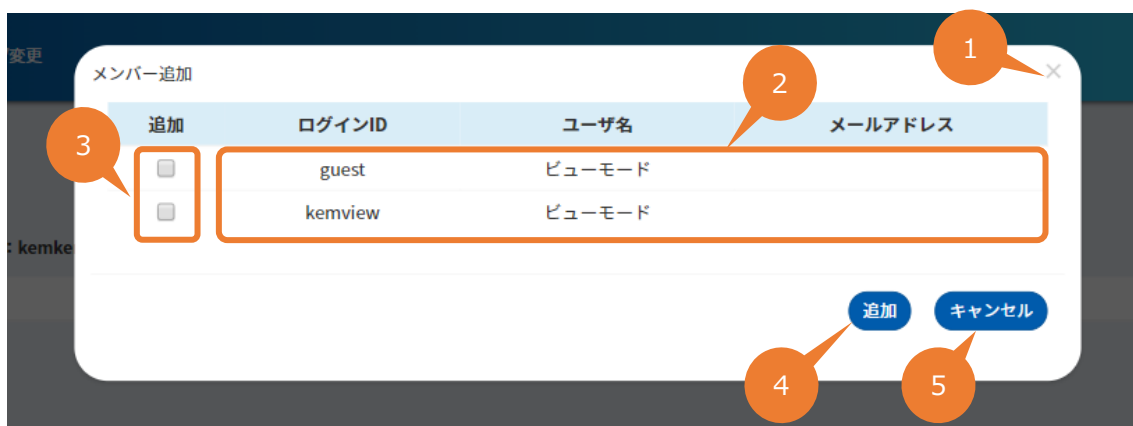

画面項目/操作

番号	操作
1,5	ダイアログを閉じます。メンバーの追加は行われません。
2	グループに追加されていないユーザの一覧が表示されます。
3	グループに追加するユーザを選択します。
4	クリックすると、選択したユーザをグループに追加します。

(5) 端末設定

① 端末新規登録

端末一覧画面で【新規登録】をクリックすると、端末新規登録画面へ遷移します。この画面では、端末の新規登録を行います。



画面項目/操作

番号	操作
1,3	クリックすると、端末一覧画面へ遷移します。登録は行われません。
2	クリックすると、端末登録を行います。
4	端末 ID を入力します。(必須入力)
5	端末名を入力します。(必須入力)
6	端末のフォーマットを選択します。(数値形式を選択)
7	端末のフォーマットを選択します。(TYPE_OPTEX を選択)
8	端末のグループを選択します。(必須入力)
9	端末の契約開始日が表示されます。
10	端末の契約終了日が表示されます。
11	端末毎に死活監視機能※の ON/OFF を選択します。(ON を推奨)
12	端末の説明を入力します。
13	入力済みの通知先情報の一覧が表示されます。
14	クリックすると、通知先追加ダイアログが表示されます。

※端末が通信を正常におこなえているか、1日1回確認し、通信不能状態(48時間以内に1度も通信ができない状態)になった場合、メールでお知らせする機能。確認のタイミングは各端末毎に異なります。

②端末情報変更

端末一覧画面で端末名をクリックすると、端末変更画面へ遷移します。この画面では、端末情報（端末名やグループ）の変更を行います。

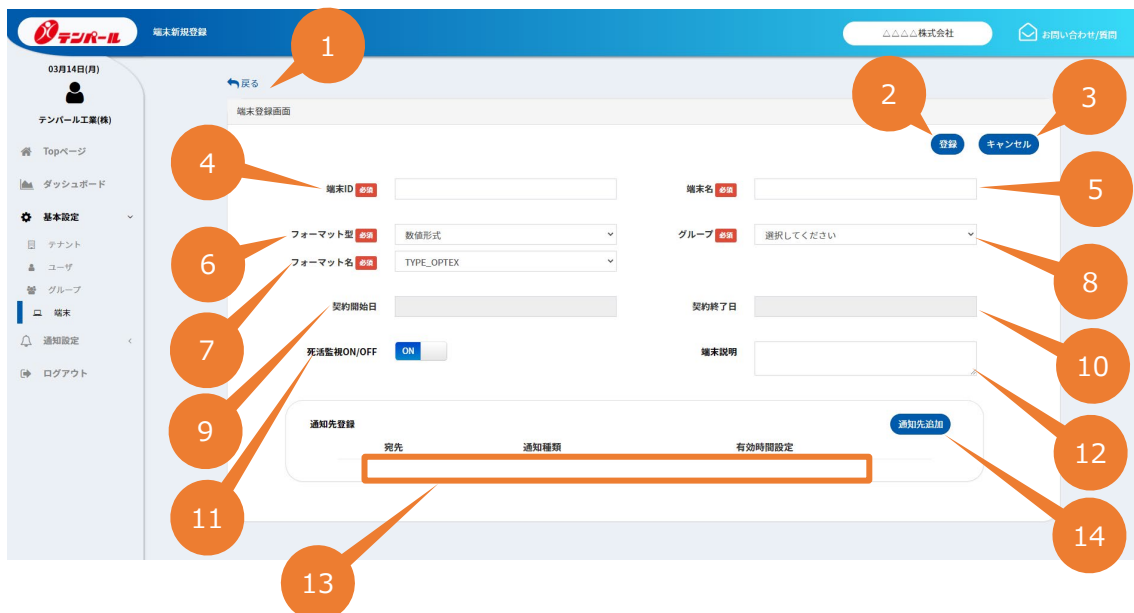

画面項目/操作

番号	操作
1,3	クリックすると、端末一覧画面へ遷移します。登録は行われません。
2	クリックすると、端末登録を行います。
4	選択中の端末 ID が表示されます。
5	選択中の端末名が表示されます。編集は可能です。(必須入力)
6	登録したフォーマット型が表示されます。
7	登録したフォーマット名が表示されます。
8	登録したグループが表示されます。編集は可能です。(必須入力)
9	登録した契約開始日が表示されます。
10	登録した契約終了日が表示されます。
11	端末毎に死活監視※通知メールを送信するかどうかを選択します。(ON を選択)
12	登録した端末の説明が表示されます。
13	登録した通知先情報の一覧が表示されます。
14	クリックすると、通知先追加ダイアログが表示され、登録済みの通知先を編集することができます。

※端末が通信を正常におこなえているか、1日1回確認し、通信不能状態（48時間以内に1度も通信ができない状態）になった場合、メールでお知らせする機能。確認のタイミングは各端末毎に異なります。

(6) ログアウト

メニュー画面から【ログアウト】を選択すると、ログアウトを行い、ログイン画面へ遷移します。

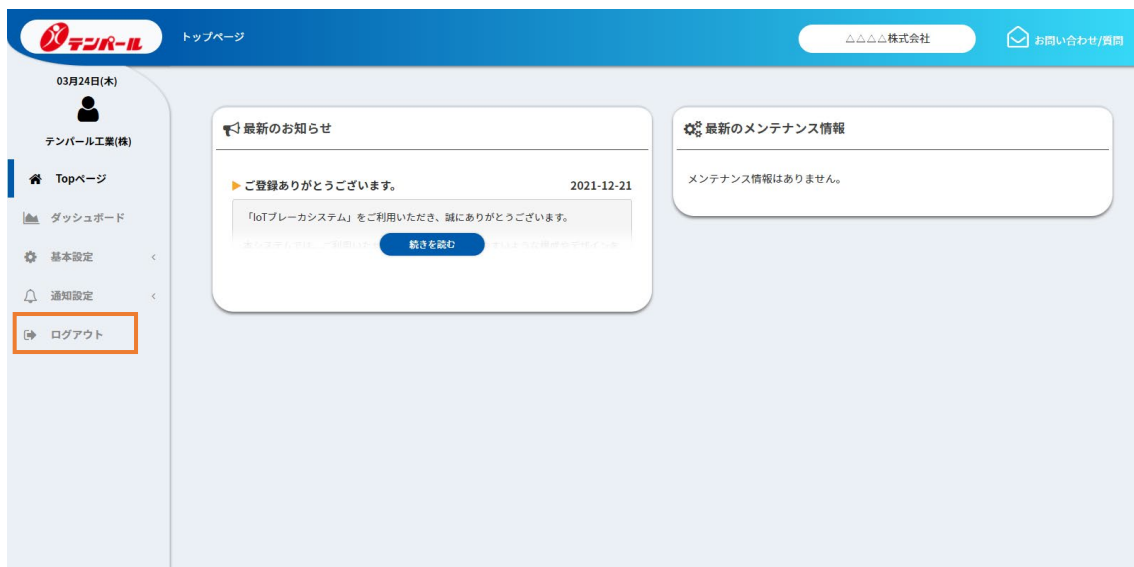

5. ユーザの種類と権限

機能		テンパール工業	ユーザ管理者	閲覧者
全体機能	テナント切り替え	○	×	×
	ヘルプページの表示	○	○	○
Top ページ	お知らせ表示	○	○	○
ダッシュボード	稼働端末一覧表示	○	○	○
	稼働端末履歴表示	○	○	○
	端末履歴の csv 出力	○	○	○
	任意通知送信	○	○	×
基本設定	テナント登録・削除	○	×	×
	テナント名称変更	○	○	×
	フォーマット登録・変更・削除	○	×	×
	ユーザ登録	○	○	×
	ユーザ変更	○	○	○※1
	ユーザ削除	○	○	×
	グループ登録・変更・削除	○	○	×
	メンバー変更削除	○	○	×
	端末登録・変更・削除	○	○	×
	端末テナント移動	○	×	×
	全テナントの端末一覧表示・CSVダウンロード	○	×	×
	全テナントのユーザ一覧表示・CSVダウンロード	○	×	×
	データ管理	データ出力	○	×
通知設定	通知条件登録・変更・削除	○	×	×
	テンプレート登録・変更・削除	○	×	×
	使用テンプレート登録・変更・削除	○	×	×
システム設定	お知らせ登録	○	×	×
	お知らせ変更	○	×	×
	お知らせ削除	○	×	×

※1・・・ログイン中のユーザの情報のみ編集可能

6. 5年後の再契約について

専用サイトにご登録のユーザ管理者さまにメールで契約終了のご案内※が届きます。契約終了日は専用サイト>基本設定>端末>端末名からご確認いただけます。

5年後の再契約や解約方法を以下に記載しております。

※契約終了のご案内は契約終了日の1か月前、14日前、7日前、3日前、2日前、1日前が届きます。

(1) 再契約される場合

専用バッテリーの購入

専用バッテリー※を電材商社様へ発注してください。

継続対象の無線ユニットのIDと専用バッテリーに付属のシリアル番号をIoTブレーカシステム特設サイトから連絡してください。

※当社が販売するバッテリー以外では、継続してのシステムのご利用はできません。



専用バッテリーの交換

お客さまにて無線ユニット内のバッテリーの交換※をおこなってください。

※バッテリーの交換は、電気工事士の資格は不要ですが、充電部と近接する作業の場合は、電気工事店さまへ依頼のうえ、交換をおこなってください。



再契約

専用バッテリーの交換作業後、無線ユニットのプッシュボタンを長押しし、LEDランプ（赤）が点灯すると再契約の作業は完了です。継続して本システムを5年間ご利用いただけます。

(2) 解約される場合

解約

本システムの再契約を希望しない場合、解約の手続きは不要です。

5年経過時に、本システムの全ての機能がご利用できなくなります。

施工説明書に従い、本システムを電気工事店さまにて取り外してください。

ご注意事項

- 当社がサービス提供を終了する場合、5年後以降の継続のお申し込みをお断りすることがあります。

7. お問い合わせ

本システムについてご不明な点がございましたら、以下の窓口までお問合せください。

お問い合わせ先	テンパール工業(株) 技術問い合わせ窓口 TEL : 082-287-9110 FAX : 082-283-4534 E-Mail : support@tempearl.co.jp
受付時間	9:00~12:00 13:00~17:00 (弊社営業日)
お問い合わせ内容	<ul style="list-style-type: none">・サービスの利用方法・IoTブレーカシステム操作方法・その他、本サービス全般に関すること

8. 利用規約

I o T ブレーカシステム 利用規約

利用規約

この利用規約（以下、「本規約」といいます。）は、テンパール工業株式会社（以下、「当社」といいます。）が提供する「I o T ブレーカシステム」（以下、「本システム」といいます。）の利用条件を定めるものです。登録ユーザーの皆さま（以下、「ユーザー」といいます。）には、本規約に従って、本システムをご利用いただきます。

第1条（適用）

1. 本規約は、ユーザーと当社との間の本システムの利用に関わる一切の關係に適用されるものとします。
2. 当社は本システムに関し、本規約のほか、ご利用にあたってのルール等、各種の定め（以下、「個別規定」といいます。）をすることがあります。これら個別規定はその名称のいかんに関わらず、本規約の一部を構成するものとします。
3. 本規約の規定が前条の個別規定の規定と矛盾する場合には、個別規定において特段の定めなき限り、個別規定の規定が優先されるものとします。

第2条（利用登録）

1. 本システムにおいては、登録希望者が本規約に同意の上、当社の定める方法（システム利用申込書）によって利用登録を申請し、当社がこれを承認・登録することによって、利用登録が完了するものとします。
2. 当社は、利用登録の申請者に以下の事由があると判断した場合、利用登録の申請を承認しないことがあり、その理由については一切の開示義務を負わないものとします。
 1. 利用登録の申請に際して虚偽の事項を届け出た場合
 2. 本規約に違反したことがある者からの申請である場合
 3. その他、当社が利用登録を相当でないと判断した場合

第3条（ユーザーID およびパスワードの管理）

1. ユーザーは、自己の責任において、本システムのユーザーID およびパスワードを適切に管理するものとします。
2. ユーザーは、いかなる場合にも、ユーザーID およびパスワードを第三者に譲渡することはできません。
3. ユーザーは、ユーザーID およびパスワードを第三者に貸与、もしくは第三者と共用する場合、当社は、そのユーザーID を登録しているユーザー自身による利用とみなし、ユーザーはかかる利用について一切の責任を負うものとします。
4. ユーザーID 及びパスワードが第三者によって使用されたことによって生じた損害は、当社は一切の責任を負わないものとします。ただし、当社の故意又は重大な過失によりユーザーID 及びパスワードが第三者に利用された場合はこの限りではありません。

第4条（利用料金および支払方法）

ユーザーは、本システムの利用の対価として、当社が別途定める利用料金を、当社が指定する方法により支払うものとします。

第5条（履歴データの管理）

1. 本システムの履歴データの保持期間は1年間です。ただし、地震、津波、台風、豪雨、落雷、火災、停電などの災害、または、当社に帰責性がない事故などにより、1年未満の履歴データを喪失した場合、当社は、ユーザーまたは第三者が被ったいかなる不利益または損害についても、一切の責任を負いません。
2. 本システムの履歴データの所有権は当社に帰属し、当社の「個人情報保護方針」に従ったうえで、本システムのユーザー価値向上や販売促進のために利用できるものとします。

第6条（禁止事項）

ユーザーは、本システムの利用にあたり、以下の行為をしてはなりません。

1. 法令または公序良俗に違反する行為
2. 犯罪行為に関連する行為
3. 本システムの内容等、本システムに含まれる著作権、商標権ほか知的財産権を侵害する行為
4. 本システムを使用して特許権、意匠権等の知的財産権を取得する行為
5. 当社、ほかのユーザー、またはその他第三者のサーバーまたはネットワークの機能を破壊したり、妨害したりする行為
6. 本システムの運営を妨害する行為及び支障をきたすおそれのある行為
7. 不正アクセスをし、またはこれを試みる行為
8. 他のユーザーに関する個人情報等を収集または蓄積する行為
9. 不正な目的を持って本システムを利用する行為
10. 本システムの他のユーザーまたはその他の第三者に不利益、損害、不快感を与える行為
11. 他のユーザーに成りすます行為
12. 当社が許諾しない本システム上での宣伝、広告、勧誘、または営業行為
13. 本システムに関連して、反社会的勢力に対して直接または間接に利益を供与する行為
14. 本システムを用いた二次的利用、その他、当社が不適切と判断する行為

第7条（本システムの提供の停止等）

1. 当社は、以下のいずれかの事由があると判断した場合、ユーザーに事前に通知することなく本システムの全部または一部の提供を停止または中断することができるものとします。
 1. 本システムにかかるコンピュータシステムの保守点検または更新を行う場合
 2. 地震、津波、台風、豪雨、落雷、火災、停電などの災害、または当社に帰責性がない事故などにより、本システムの提供が困難となった場合
 3. コンピュータまたは通信回線等が事故により停止した場合
 4. その他、当社が本システムの提供が困難と判断した場合
2. 当社は、本システムの提供の停止または中断により、ユーザーまたは第三者が被ったいかなる不利益または損害についても、一切の責任を負いません。

第8条（利用制限および登録抹消）

1. 当社は、ユーザーが以下のいずれかに該当する場合には、事前の通知なく、ユーザーに対して、本システムの全部もしくは一部の利用を制限し、またはユーザーとしての登録を抹消することができるものとします。
 1. 本規約のいずれかの条項に違反した場合
 2. 登録事項に虚偽の事実があることが判明した場合
 3. 料金等の支払債務の不履行があった場合
 4. その他、当社が本システムの利用を適当でないと判断した場合
2. 当社は、本条に基づき当社が行った行為によりユーザーに生じた損害について、一切の責任を負いません。

第9条（退会）

1. ユーザーは、当社の定める退会手続により、本システムから退会できるものとします。ただし、既にユーザーが支払った利用料金の返還は、退会の理由を問わず、おこないません。
2. 当社は退会後も、一定期間の間、ユーザーの情報を保持する場合があります。

第 10 条（保証の否認および免責事項）

1. 当社は、本システムに事実上または法律上の不適合（安全性、信頼性、正確性、完全性、有効性、特定の目的への適合性、セキュリティなどに関する欠陥、エラーやバグ、権利侵害などを含みます。）がないことを明示的にも黙示的にも保証しておりません。
2. 当社は、本システムが第三者の知的財産権その他の権利を侵害していないことを保証するものではありません。
3. 当社は、本システム及びユーザーの利用環境に起因してユーザーに生じたあらゆる損害について一切の責任を負いません。ただし、本システムに関する当社とユーザーとの間の契約（本規約を含みます。）が消費者契約法に定める消費者契約となる場合、この免責規定は適用されません。
4. 前項ただし書に定める場合であっても、当社は、当社の過失（重過失を除きます。）による債務不履行または不法行為によりユーザーに生じた損害のうち特別な事情から生じた損害（当社またはユーザーが損害発生につき予見し、または予見し得た場合を含みます。）について一切の責任を負いません。また、当社の過失（重過失を除きます。）による債務不履行または不法行為によりユーザーに生じた損害の賠償は、ユーザーから当該損害が発生した期間に当社が受領した利用料の額を上限とします。
5. 当社は、本システムに関して、日本国外における設置・使用、ユーザーと他のユーザーまたは第三者との間において生じた取引、連絡または紛争等について一切責任を負いません。

第 11 条（システム内容の変更および提供の中止）

当社は、ユーザーに通知することなく、本システムの内容を変更することができるものとします。また本システムの提供を中止する場合は、契約期間満了後の継続利用の申し込みを断ることができるものとし、これらによってユーザーに生じた損害について一切の責任を負いません。

第 12 条（利用規約の変更）

当社は、本システムのユーザー価値向上や、システムの継続または終了のために必要と判断した場合には、ユーザーに通知することなくいつでも本規約を変更することができるものとします。なお、本規約の変更後、本システムの利用を開始した場合には、当該ユーザーは変更後の規約に同意したものとみなします。

第 13 条（個人情報の取扱い）

当社は、本システムの利用によって取得する個人情報については、当社の「個人情報保護方針」に従い適切に取り扱うものとします。

第 14 条（通知または連絡）

ユーザーと当社との間の通知または連絡は、当社の定める方法によって行うものとします。当社は、ユーザーから、当社が別途定める方式に従った変更届け出がない限り、現在登録されている連絡先が有効なものとみなして当該連絡先へ通知または連絡を行い、これらは、発信時にユーザーへ到達したものとみなします。

第 15 条（権利義務の譲渡の禁止）

ユーザーは、当社の書面による事前の承諾なく、利用契約上の地位または本規約に基づく権利もしくは義務を第三者に譲渡し、または担保に供することはできません。

第 16 条（準拠法・裁判管轄）

1. 本規約の解釈にあたっては、日本法を準拠法とします。
2. 本システムに関して紛争が生じた場合には、当社の本店所在地を管轄する裁判所を専属的合意管轄とします。

以上