

■B-102EC、103EC、122EC、123EC、152EC、153EC (2Pは3Pの中極導体を除いたものです。)

単位：mm

表面形

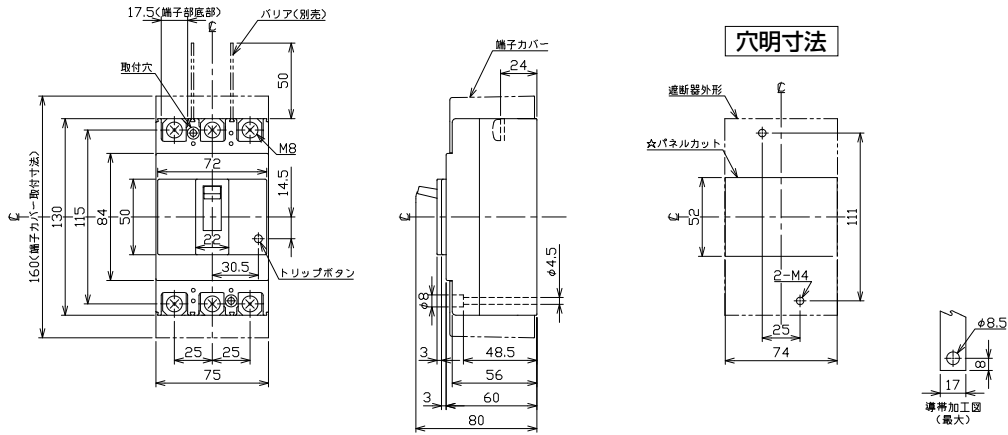

裏面形(SD)

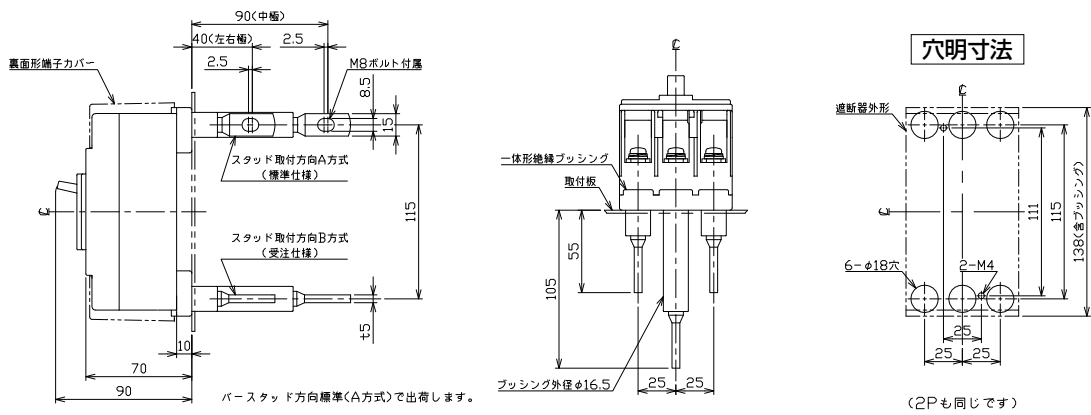

埋込形(FP)

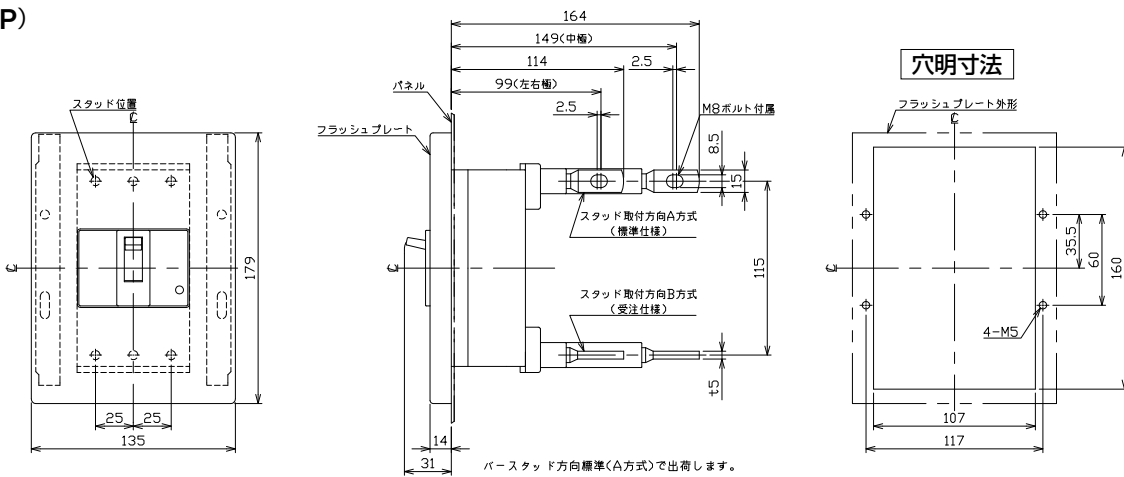

B-102EC、B-103EC

B-122EC、B-123EC

B-152EC、B-153EC

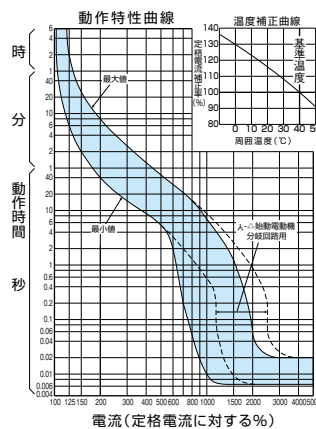
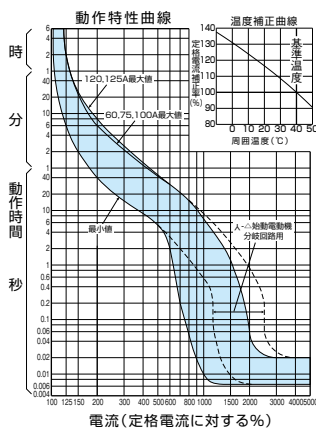
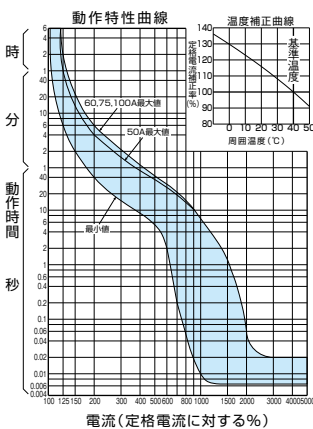

A

パールテック プレیکا

安全プレیکا Eシリーズ

ボックス プレیکا

単3中性線 欠相保護付

太陽光発電 システム用

電気温水器用

ミニコールド プレیکا

F K シリーズ

耐熱形 W シリーズ

漏電警報付 無負荷時遮断機能付

ミiproテック スイッチ見張番

外形寸法図 動作特性曲線

補修用 生産終了品