

分岐ブレーカ：パールミニブレーカの説明

2P1E B-1N 2P2E B-2N
(下列用)

200V回路への切替方法

- 左右分岐ブレーカの両方を200Vに変更する場合
 - N極分岐バーの取付けねじを緩めてN極母線バーから取外します。
 - 200V切替バーを取付けねじで、電圧相母線バーにそれぞれ取付けてください。
- 左右分岐ブレーカの片方のみを200Vに変更する場合
 - N極分岐バーが左右分岐と一体型になっているため、200Vに変更する側のみ根元から切断します。
 - 現場での切断は以下の手順に従って確実に切断し、200V切替バーを取付けねじで、電圧相母線バーに取付けてください。

■N極分岐バーの切断手順

- 200Vに変更するブレーカを取外す。(分岐ブレーカの取外し方法 参照)
 - 切断したいN極分岐バーをペンチなどではさみます。(できるだけ根元側を)
 - はさんだままの状態を、上下に数回動かして分岐バーを切断します。
 - 分岐バーを切断した後、図1のように200V切替バーを電圧相母線バーにねじて取付けてください。
 - 200V用ブレーカ(2P2E)を取付ける。(分岐ブレーカの取付け方法 参照)
 - 付属の200Vシールを分かり易い場所に貼付してください。(例.ブレーカ電源側上部や回路シートに貼付)
- (注1) 200V回路には、必ず2P2Eのブレーカ(当社製品：B-2N-2)をご使用ください。
- (注2) 標準仕様標準盤の場合200V切替バー・取付けねじは、2P2Eブレーカ(100V配線)組込み数分付属されています。
分岐回路12回路-2セット、24回路-4セット、36/48/60回路-6セット



図1

200V切替バー価格

品番	標準価格(円)
UBSPM03TZ	100

(注1) 取付けねじは別売です。別途ご用意ください。
(注2) 400A用母線バーの200V切替バーについては、E-83ページをご参照ください。

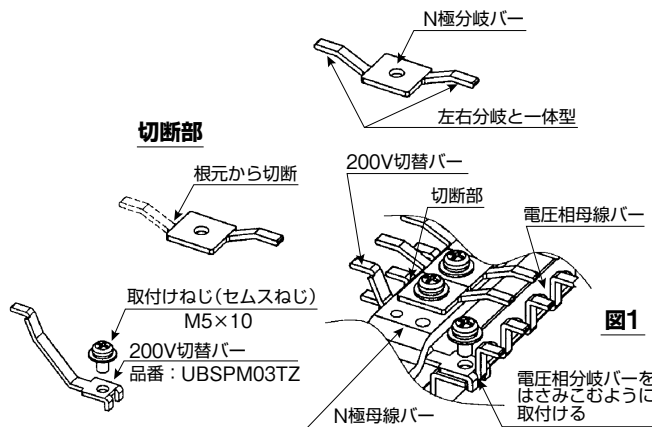
分岐ブレーカの取外し方法

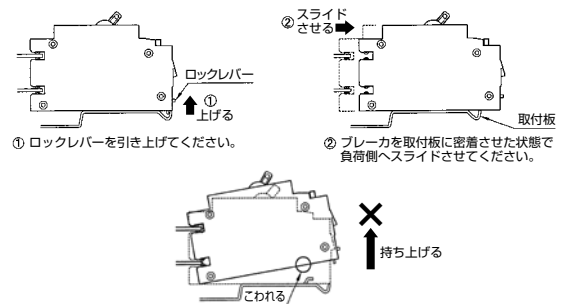

(注) スライドさせずにブレーカの負荷側を無理に持ち上げるとブレーカが破損します。

分岐ブレーカの取付け方法

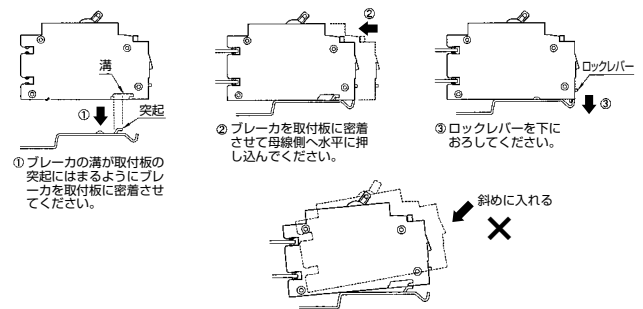

(注) ブレーカの溝に取付板の突起がはまらない状態でブレーカを取り付けると、ブレーカが破損するおそれがあります。

電線接続について

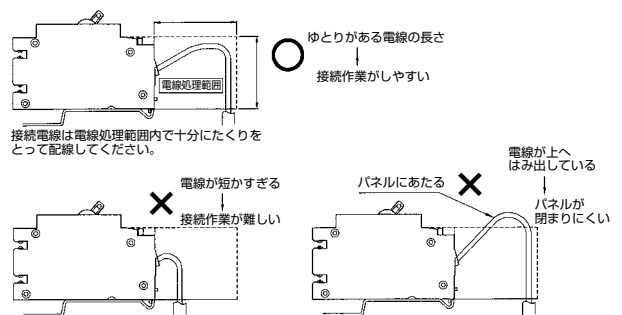

(注) たくりをとらずに配線すると、速結端子に電線を挿入しにくく、またブレーカを破損するおそれがあります。
(注) 電線処理範囲より上に電線がはみ出すと、電線がパネルにあたり、パネルが膨らんだり、閉まらなくなるおそれがあります。