

EF-4WA、EF-4WNA、EF-4WMA

集合型2回路 / 露出形 / 国家検定合格品

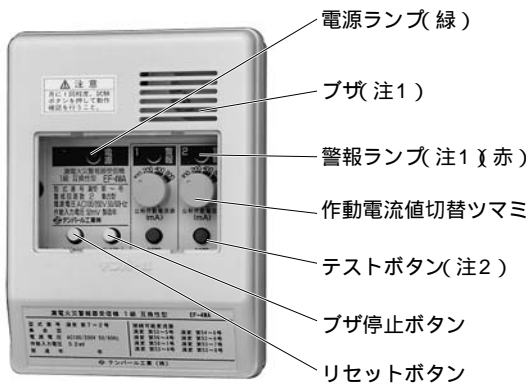

- (注1) 漏電発生時にブザ停止ボタンを押した場合、ブザは停止しますが、警報ランプは点灯を継続します。漏電がなくなれば、ブザは鳴りやみますが、警報ランプは手動復帰形ですので、漏電箇所復帰後は必ずリセットボタンを押して復帰させてください。
- (注2) テストボタン(試験ボタン)は変流器の配線の導通を含めて確認しますので、テストボタンでチェックする時はZ0、Z1に変流器の接続が必要です。Z0、Z1を短絡してテストボタンを操作しても動作しません。
- (注3) 増設ブザを取付する時は外部補助接点(無電圧接点)をご使用ください。(P.F-15のブザの増設を参照)

端子配列

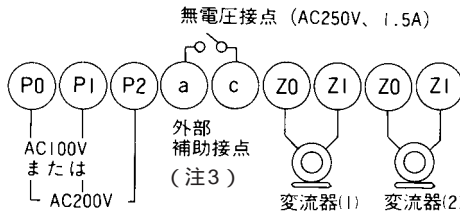

受信機外形寸法図

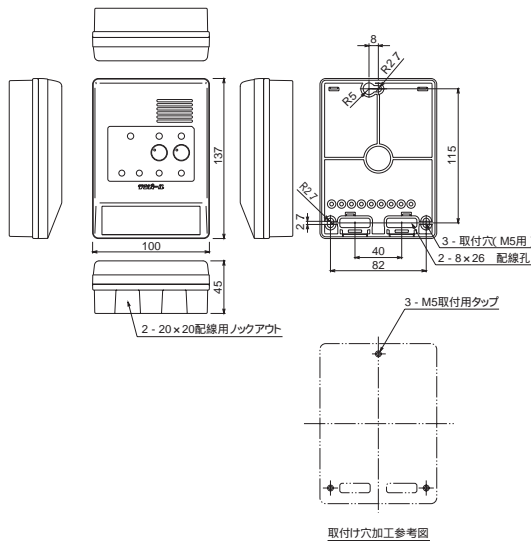

漏電火災警報器用変流器価格表

変流器型式(注)	B-30(屋外兼用) 100A(貫通形)	B-40(屋外兼用) 200A(貫通形)	S-20(屋内専用) 50A(貫通形)	S-30(屋内専用) 100A(貫通形)	S-55(屋内専用) 400A(貫通形)	S-60(屋内専用) 600A(貫通形)	N-30(屋内専用) 100A(分割形)	N-45(屋内専用) 200A(分割形)	N-65(屋内専用) 400A(分割形)	M-36(屋外兼用) 150A(分割形)
ご注文品番	CTB30EF	CTB40EF	CTS2050EF	CTS30100EF	CTS55EF	CTS68EF	CTN30EF	CTN45EF	CTN65EF	CTM36EF
納期区分										
標準価格(円)	9,200	12,650	5,200	9,200	16,550	30,000	18,500	40,300	48,300	30,000

(注) 電流は消防検定上の最大電流値です。電線の貫通可否は確認してください。(P.F-17参照)

種別	漏電火災警報器 受信機 1級、互換性型、集合型		
型式	貫通形変流器対応 EF-4WA	分割形変流器対応 EF-4WNA	防水分割形変流器対応 EF-4WMA
型式承認番号	漏受第17~1号	漏受第17~1~2号	漏受第17~1~3号
警戒電路数	2回路		
警戒電路電圧	600V以下		
定格電源電圧	AC100/200V 50/60Hz (タップにより切替)		
公称作動電流値	100/200/400/800mA (スイッチで切替)		
作動電流値	公称作動電流値の42%~100%(当社変流器を接続)		
動作時間	1.0秒以内		
消費電力	常時2VA 動作時2.6VA		
ブザ音圧	内蔵電子ブザ70dB以上		
復帰方式	警報ランプはリセットボタンによる手動復帰 ブザ、外部接点は自動復帰		
内蔵ブザ(警報ブザ)	DC28V(ブザ停止機能付)		
補助接点	AC250V 1.5A(無電圧接点)		
使用温度範囲	-10℃~40℃		
質量	330g		
組み合わせ可能な変流器の型式承認番号	貫通形	屋内分割形	屋外兼用分割形
	B-30 100A B-40 200A S-20 50A S-30 100A S-55 400A S-68 600A	N-30 100A N-45 200A N-65 400A	M-36 150A
色	プラスチック製 マンセル10Y8.5/1		
警報ランプ	LED		

電源ヒューズ: ガラス管ヒューズMF-51(5・長さ20mm) 0.3A 250V

本体価格

型式	EF-4WA	EF-4WNA	EF-4WMA
ご注文品番	EF4WA00	EF4WNA00	EF4WMA00
納期区分			
標準価格(円)	19,300		

変流器の価格は含んでいません。
ご注文の際は、組み合わせ可能な変流器の型式を確認して、
下表の変流器と合わせてご注文ください。
変流器は2台接続可能です。