

内器ユニット盤用パーツ

内器取付板 (カスタマーボックス用)

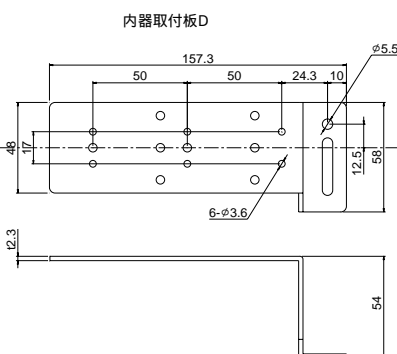
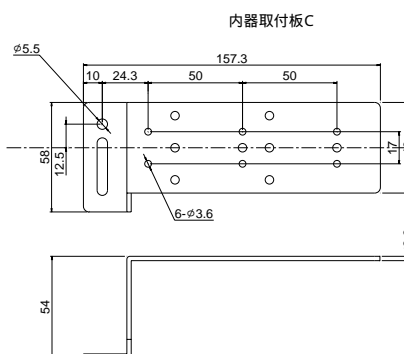
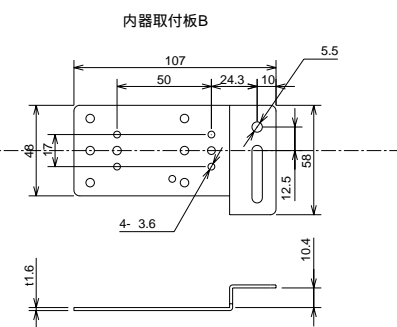
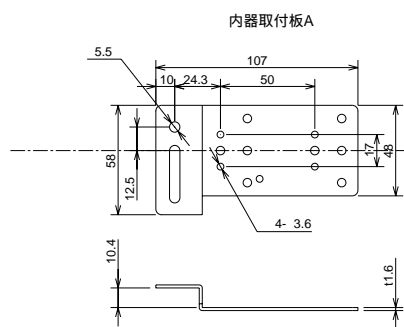
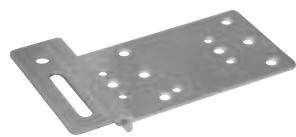

ご注文品番(型式)	名称	標準価格 (円)
UT2100J01	内器取付板A 120/160mm用	190
UT2100J02	内器取付板B 120/160mm用	190
UT2500J01	内器取付板C 200mm用	360
UT2500J02	内器取付板D 200mm用	360

内器カサ上げ台 (鉄板ベース用)

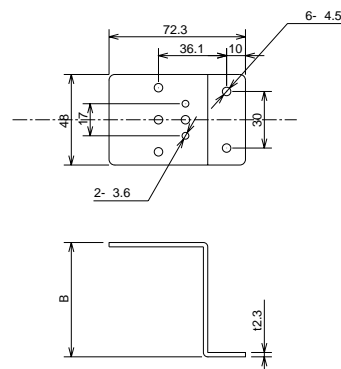
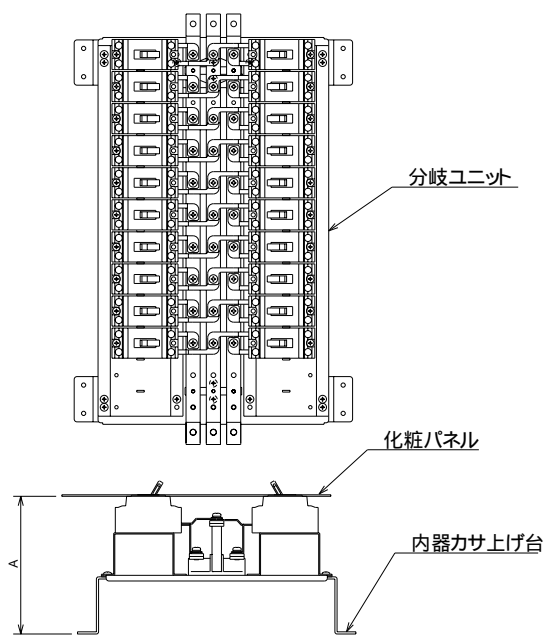

ご注文品番(型式)	名称	A	B	標準価格 (円)
UEN160	内器カサ上げ台 ボックス160mm用	106	20.5	410
UEN200	内器カサ上げ台 ボックス200mm用	146	60.6	510
UEN250	内器カサ上げ台 ボックス250mm用	196	110.6	650
UEN350	内器カサ上げ台 ボックス350mm用	236	150.6	900