

NEW
TM2W
電灯+動力

保護等級 IP2XD

分岐：電灯回路分岐
安全ブレーカ(2P20A)又は
ミニ・イコールブレーカ(2P20A)



塗装色：標準色クリーム色(マンセル2.5Y9/1)
自動点滅回路付
WHM(1φ(3φ)3W)120Aスペース付×2

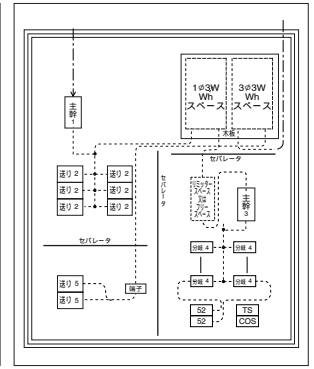

電灯/単3 動力/3相 電灯回路主幹：配線用遮断器 動力回路主幹：端子台 (回路図A)

WHM スペース	回路区分	主幹 端子	送り 送り	共用部			ご注文品番(型式)	標準価格 (円)	ボックス寸法(mm)			納期 区分
				主幹	分岐	リミッター スペース			タテ	ヨコ	フカサ	
120A	電灯	配線用遮断器 200A	配線用遮断器 100A×6	漏電遮断器 50A	安全ブレーカ 20A×8	有	TM2W-B8SL	435,800	1400	1200	200	●
120A	動力	端子台 80A	配線用遮断器 50A×2	-	-	-						
120A	電灯	配線用遮断器 200A	配線用遮断器 100A×6	漏電遮断器 50A	安全ブレーカ 20A×8	なし	TM2W-B8S	435,800	1400	1200	200	●
120A	動力	端子台 80A	配線用遮断器 50A×2	-	-	-						
120A	電灯	配線用遮断器 200A	配線用遮断器 100A×6	漏電遮断器 50A	ミニ・イコールブレーカ 20A×16	有	TM2W-B16CL	472,000	1400	1200	200	●
120A	動力	端子台 80A	配線用遮断器 50A×2	-	-	-						
120A	電灯	配線用遮断器 200A	配線用遮断器 100A×6	漏電遮断器 50A	ミニ・イコールブレーカ 20A×16	なし	TM2W-B16C	472,000	1400	1200	200	●
120A	動力	端子台 80A	配線用遮断器 50A×2	-	-	-						

電灯/単3 動力/3相 電灯回路主幹：端子台 動力回路主幹：端子台 (回路図B)

WHM スペース	回路区分	主幹 主幹	送り	共用部			ご注文品番(型式)	標準価格 (円)	ボックス寸法(mm)			納期 区分
				主幹	分岐	リミッター スペース			タテ	ヨコ	フカサ	
120A	電灯	端子台 200A	配線用遮断器 100A×6	漏電遮断器 50A	安全ブレーカ 20A×8	有	TM2W-T8SL	420,500	1400	1200	200	●
120A	動力	端子台 80A	配線用遮断器 50A×2	-	-	-						
120A	電灯	端子台 200A	配線用遮断器 100A×6	漏電遮断器 50A	安全ブレーカ 20A×8	なし	TM2W-T8S	420,500	1400	1200	200	●
120A	動力	端子台 80A	配線用遮断器 50A×2	-	-	-						
120A	電灯	端子台 200A	配線用遮断器 100A×6	漏電遮断器 50A	ミニ・イコールブレーカ 20A×16	有	TM2W-T16CL	456,900	1400	1200	200	●
120A	動力	端子台 80A	配線用遮断器 50A×2	-	-	-						
120A	電灯	端子台 200A	配線用遮断器 100A×6	漏電遮断器 50A	ミニ・イコールブレーカ 20A×16	なし	TM2W-T16C	456,900	1400	1200	200	●
120A	動力	端子台 80A	配線用遮断器 50A×2	-	-	-						

上記以外の仕様につきましては、別途お問い合わせください。
屋外形も製作できます。別途お問い合わせください。

回路図(A)

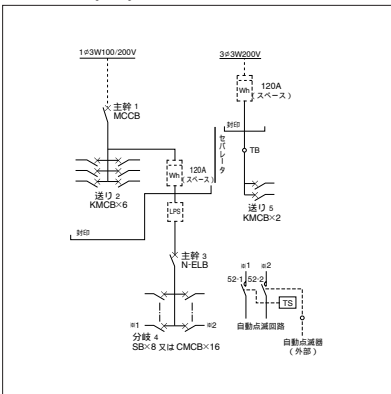

回路図(B)

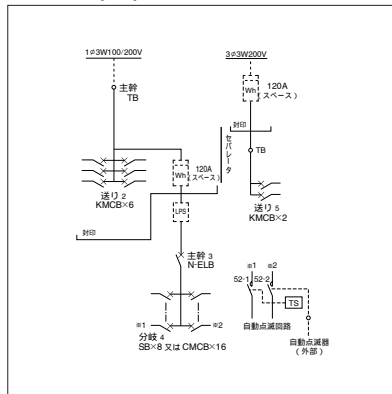

納期区分(日数)は、 当日午前11時までに ご注文いただいた場合 の日数です。 (詳細はP.449参照)	納期区分		納期
	標準品A	標準品B	標準品
受注品	●	別途ご相談	