

外部付属装置

表面形端子カバー【配線用遮断器・漏電遮断器】

表面形端子カバー価格 ●2枚1組の価格です。(ただしTMC-1EA、TMC-3・1EAは10組20枚、TMC-6・TMC-6Bは1枚の価格) ●参照：標準品の同梱部品一覧 (P.B-273・274)

型式	納期区分	ご注文品番	適用器種	外形寸法 (mm)				標準価格 (円)
				A	B	C	D	
TMC-1EA		UTMC1EA	安全ブレーカタイプ GB-1ZA、2ZA、GT-2ZA、GB-2EA	—	—	—	—	900
TMC-3・1EA		UTMC301EA	GBU-3・1EA、GBU-3・1HEA	—	—	—	—	1,800
TMC-62EC		UTMC62E2P	32EC ~ 62EQ (2P用)	47	21	29	5	1,000
TMC-63EC		UTMC63E3P	33EC ~ 63EQ (3P用)	70	21	29	5	1,000
TMC-153EC		UTMC153E	72EC ~ 152EC、103EC ~ 153EC	75	37.5	56	16.6	1,000
TMC-253EA		UTMC223EA	222EA・223EA・252EA・253EA	105	75.5	57.5	44.5	1,000
TMC-62KC		UTMC62K2P	52KC ~ 62KQ (2P用)	50	24	44.5	9.5	1,000
TMC-63KC		UTMC63K3P	53KC ~ 63KQ (3P用)	75	24	44.5	9.5	1,000
TMC-102KC		UTMC102K2P	102KC	50	46	44.5	31.5	1,000
TMC-103KC		UTMC103K3P	103KC	75	46	44.5	31.5	1,000
TMC-7		UTMC7	BN-51・52、BNC-51・52、GBNC-51・52	24	14.5	29.5	—	100
TMC-53S		UTMC53S	B-52S・53S、B-62S・63S	75	51	57.5	25	1,000
TMC-103S		UTMC103S	B-102S・103S	90	65	65.5	35	
TMC-223S		UTMC223	B-222S・223S	105	70	84.5	45	
TMC-1		UTMC102P	2P B-32FB・33FB、B-52FEA・53FEA、	50	48	59.5	28	1,620
		UTMC103P	3P B-52FD・53FD、B-54FC、B-62FA・63FA、					
		—	4P B-53GA、B-103GA					
	UTMC103P	3P GB-53FA、GB-53FKA、GB-63F、GB-63FK、GB-103FA、GB-103FKA	75	48	59.5	28	3,240	
TMC-2		UTMC202P	2P B-102FB・103FB	65	56	77.5	36	1,700
		UTMC203P	3P	90	56	77.5	36	
TMC-3C		UTMC3C2P	2P B-52FKA・53FKA・54FKA、	60	56	85.5	36	1,850
		UTMC3C3P	3P B-53GHA・103GHA、					
		—	4P B-102FKA・103FKA・104FKA					
	—	4P GB-104A	90	56	85.5	36	3,800	
TMC-4E		UTMC4E3P	3P B-223GHA	105	122	56	50	5,000
TMC-4H		—	4P B-224FB	140	71	99	40	4,700
TMC-4J		UTMC4J3P	2P B-222FC・223FC、B-223WB	105	73.5	53	50	3,100
		—	3P GB-223WA					
TMC-4K		UTMC4K3P	3P B-223GA	105	79	56	50	2,380
TMC-5B		UTMC5B3P	3P B-402FB・403FB、B-403WA、B-403GA、B-403GHA	147	147	95	110	7,500
		—	3P GB-403W					
	UTMC5B4P	4P GB-224A、GB-404A	179	147	99	110	11,300	
TMC-5D		UTMC5D3P	3P B-602EA・603EA、GB-603EB (本体カバー：黒)	210	154	94.5	129	7,500
		UTMC5D3PG	3P B-602EA・603EA、GB-603EB (本体カバー：グレー) B-602FA・603FA・803FA、B-803FKA、B-603GA、B-603WA、 B-803WB、B-603GHA、B-803GHA、GB-603W、GB-803WA					
		UTMC5D4P	4P B-604FA					
	UTMC5D4P	4P B-604FA	—	—	—	—	12,500	
TMC-403EA		UTMC403E	2P B-402EA・403EA、BU-403・1EA	175	149	99	110	1,200
		—	3P GB-403EA、GBU-403・1EA、GBU-403EA					
TMC-6		UTMC63P	3P B-1003FA、B-1203FA	210	159	145	130	9,400
		—	4P GB-804A (電源側のみ)、GB-1004A (電源側のみ)	280	162	145	130	14,200
TMC-6B		UTMC6B3P	3P B-1003WA、B-1203WA	210	159	138.5	130	12,000
		—	4P GB-1003WA (電源側のみ)、GB-1203WA (電源側のみ)					

1. 4P用端子カバー：100AF以下は2P用を2個使用し225AF以上は別途製作品です。

2. 4P用は受注加工品です。遮断器の本体発注時に同時発注をお願いします。

ご注文の際には、2P用、3P用、4P用をご指定ください。

機械的インターロック付の場合は取付けできません。

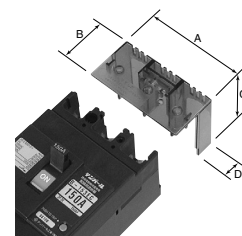

裏面形端子カバー【配線用遮断器・漏電遮断器】

裏面形端子カバー価格 ●2枚1組の価格です。●参照：標準品の同梱部品一覧(P.B-273、274)

型式	納期区分	ご注文品番	適用器種	標準価格(円)	
BTC-62EC		UBTC62E2P 2P	32EC ~ 62EQ 2P用)	1,000	
BTC-63EC		UBTC63E3P 3P	33EC ~ 63EQ 3P用)	1,000	
BTC-153EC		UBTC153EC	72EC・73EC・102EC・103EC 122EC・123EC・123ED・152EC・153EC	1,000	
BTC-253EA		UBTC253E	222EA・223EA・252EA・253EA	1,000	
BTC-403EA		UBTC403E	B-402EA・403EA、BU-403・1EA、GB-403EA、GBU-403・1EA	1,000	
BTC-53S		UBTC53S	B-52S・53S、B-62S・63S	1,000	
BTC-103S		UBTC103S	B-102S・103S	1,000	
BTC-223S		UBTC223S	B-222S・223S	1,000	
BTC-1		UBTC102P 2P	B-32FB・33FB、B-52FEA・53FEA、B-52FD・53FD、B-62FA・63FA、B-53GA、B-103GA GB-53FA、GB-53FKA、GB-63F、GB-63FK、GB-103FA、GB-103FKA	1,300	
		UBTC103P 3P			
		-	4P	B-54FC 2P用を2セット使用)	2,600
BTC-2		UBTC202P 2P	B-102FB・103FB	1,400	
		UBTC203P 3P			
BTC-3C		UBTC3C2P 2P	B-52FKA・53FKA・54FKA B-102FKA・103FKA・104FKA	1,600	
		UBTC3C3P 3P			
		-	4P		3,200
		-	4P	GB-104A	3,200
BTC-4E		UBTC4E3P 3P	B-223GHA	2,500	
BTC-4G		UBTC4G3P 3P <small>(配線用遮断器)</small>	B-223GA	2,500	
BTC-4J		UBTC4J3P 3P	B-222FC・223FC・223WB GB-223WA	2,500	
BTC-5B		UBTC5B3P 3P	B-402FB・403FB、B-403WA、B-403GA、B-403GHA GB-403W、GB-224A、GB-404A	6,000	
		-			3P
		-	4P		11,300

4P用端子カバー：100AF以下は2P用を2個使用し225AF以上は別途製作品です。
ご注文の際には、2P用、3P用、4P用をご指定ください。
経済タイプの400Aフレーム以下は本体に付属しています。



相間バリア

相間バリア価格 ●1枚の価格です。

型式	納期区分	ご注文品番	適用器種	標準価格(円)
PHS-1T		UPHS1T	B-53S、B-63S、SE、GB-(B-)223EA・253EA	900
PHS-2T		UPHS2T	B-103EC、B-123EC、B-153EC GB-73EC、GB-103EC、GB-123EC、GB-153EC	900
PHS-5T		UPHS5T	B-103S	900
PHS-3T		UPHS3T	B-223S	900
PHS-4T		UPHS4T	GB-403EA、GBU-403・1EA、B-403EA、BU-403・1EA	1,400
PHS-5		UPHS5H	B-603EA・603FA・603WA・803FA・803FK・803WB・603GA(GHA)・803GA(GHA) GB-603EB・603W・803W	1,800
PHS-6		UPHS16H	B-1003FA・1003WA・1004W・1004FA・1203FA・1203WA・1603WA GB-1003WA・1004A・804A・1203WA	1,800
CMF-0487		UPHS0487H	B-53FEA、B-53FD、B-54FC、B-63FA、B-53GA、B-103GA、 GB-53FA、GB-53FKA、GB-63F、GB-63FK、GB-103FA、GB-103FKA	900
CMF-0196		UPHS0196H	B-53FKA、B-103FB、B-103FKA	900
PHS-4H		UPHS4HH	B-103GHA、B-223GHA	900
PHS-4		UPHS4H	B-223WB、B-223GA、 GB-223WA、B-223FC	900
PHS-5B		UPHS5BH	B-403FB、B-403WA、B-403GA、B-403GHA、 GB-403W、GB-404A	1,400
PHS-4D		UPHS4DH	GB-104A、GB-224A	900

遮断器がトリップした時に発生するアークガスによる相間短絡を防止するバリアです。
汎用タイプは標準付属品で電源側のみです。
負荷側に使用するなど別途、相間バリアが必要な場合にもご使用ください。

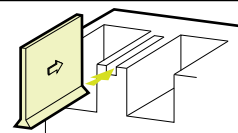

機械的インターロック 【配線用遮断器】

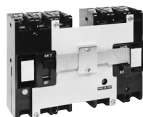

- 2台の遮断器を並べどちらか一方の遮断器のみ操作できるようにした装置です。
 - 2P、3P、4P、表面形、裏面形の各仕様を必ず指示ください。
- (注)裏面形用は、取付ボルトが長くなります。

機械的インターロック価格

型式	納期区分	ご注文品番	適用器種	外形寸法(mm)				図	標準価格(円)	
				A	B	C	S		表面形	裏面形
MIW-1C		UMIW1C4P 4P	B-54FC	170	270	130	72.5	C	8,600	
MIW-2E		UMIW2E2P 2P	B-32FB, B-52FEA, B-52FD, B-62FA	87	139	130	31	A	5,500	
		UMIW2E3P 3P	B-33FB, B-53FEA, B-53FD, B-63FA	145	220	130	72.5	B	5,500	
MIW-3C		UMIW3C2P 2P	B-102FB	100	165	150	37.5	A	7,800	
		UMIW3C3P 3P	B-103FB	160	250	150	80	B	7,800	
MIW-3D		UMIW3D2P 2P	B-52FKA, B-102FKA	100	165	150	37.5	A	7,800	
		UMIW3D3P 3P	B-53FKA, B-103FKA	160	250	150	80	B	7,800	
		UMIW3D4P 4P	B-54FKA, B-104FKA	190	310	150	95	C	12,300	
MIW-4H		UMIW4H4P 4P	B-224FB	210	350	165	109.5	B	15,200	
MIW-4K		UMIW4K3P 3P	B-223WB	175	280	165	87.5	B	10,000	
MIW-4M		UMIW4M3P	2P B-222FC	175	280	165	87.5	B	10,000	
			3P B-223FC	175	280	165	87.5	B	10,000	
MIW-5F		UMIW5F3P 3P	B-403WA	210	350	257	105	B	10,600	
MIW-5D		UMIW5D3P	2P B-402FB	210	350	257	105	B	10,600	
			3P B-403FB	210	350	257	105	B	10,600	
			4P B-404FB	225	440	257	128	C	15,900	
MIW-5G		UMIW5G3P 3P	B-603WA, B-803WB	280	490	274	-	D	10,600	
MIW-5		UMIW53P	2P B-602FA, B-602EA	280	490	274	-	D	10,600	
			3P B-603FA, B-603EA, B-803FA, B-803FKA	280	490	274	-	D	10,600	
			4P B-604FA, B-804FKA, B-804WA	350	630	274	-	D	15,900	
MIW-8		UMIW83P 3P	B-1003WA, B-1203WA, B-1003FA, B-1203FA	280	490	410	-	D	11,800	
		UMIW84P 4P	B-1004FA, B-1204FA	350	630	410	-	D	18,000	
MIW-8D		UMIW8D3P 3P	B-1603WA	318	528	410	-	D	11,800	
MIW-16		UMIW163P 3P	B-2003W, B-2503W, B-3203WA	380	690	560	-	D	29,200	
		UMIW164P 4P	B-2504W	-	-	-	-	D	45,600	

2P専用遮断器の場合は部品が異なります。ご注文の際には、2P用、3P用、4P用をご指定ください。
 表面取付と裏面取付は部品が異なります。ご注文の際ご指定ください。
 機械的インターロックをご使用時は、端子カバーは特別製作品になります。
 別途お問い合わせください。

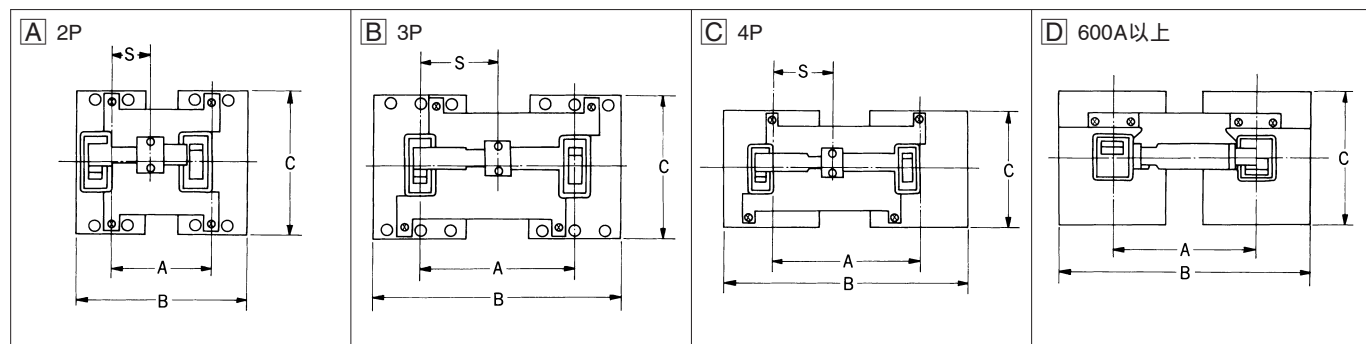

B

配線用遮断器

漏電遮断器

配線用遮断器 漏電遮断器 オプション・資料

内部付属装置 内部付属装置取付仕様

外部付属装置

電動分岐回路用漏電遮断器 季々遮断器 イーシング

電動機分岐回路用漏電遮断器 時延形漏電遮断器

資料

丸形外部操作ハンドル【配線用遮断器】

- 盤内にある遮断器を外部から操作する場合に使用します。
- 化粧板塗装色：黒色

丸形外部操作ハンドル価格

(注) ご注文いただく場合には、適用する遮断器の型式をご連絡ください。

型式	納期区分	ご注文品番	適用器種	取付ねじ	外形寸法(mm)				図	標準価格(円)
					A	B	C	D		
HM-S11	1	UHMS11	B-103FB	M4× 50	124	—	—	—	A	10,000
			B-53FKA・54FKA、B-103FKA・104FKA	M4× 50	132	—	—	—	A	
HM-S12	1	UHMS12	B-33FB、B-53FEA、B-53FD、B-63FA	M4× 65 (特殊)	108.5	—	—	—	A	10,000
HM-S21	1	UHMS21	B-224FB	M4× 50	150.5	—	—	—	A	10,000
HM-S24	1	UHMS24	B-223WB	M4× 40	118	—	—	—	A	10,000
HM-S25		UHMS25	B-222FC・223FC	M4× 45	118	—	—	—	A	10,000
HM-402	2	UHM402	B-602EA・603EA、B-602FA・603FA・604FA、B-803FA、B-803FKA・804FKA	M6×130	176	137	137	0	B	17,100
HM-405	2	UHM405	B-402FB・403FB・404FB	M6×130	170	137	140	6	B	17,100
HM-406	2	UHM406	B-403WA	M6×130	170	137	140	6	B	17,100
HM-407	2	UHM407	B-603WA、B-803WB	M6×130	176	137	137	0	B	17,100

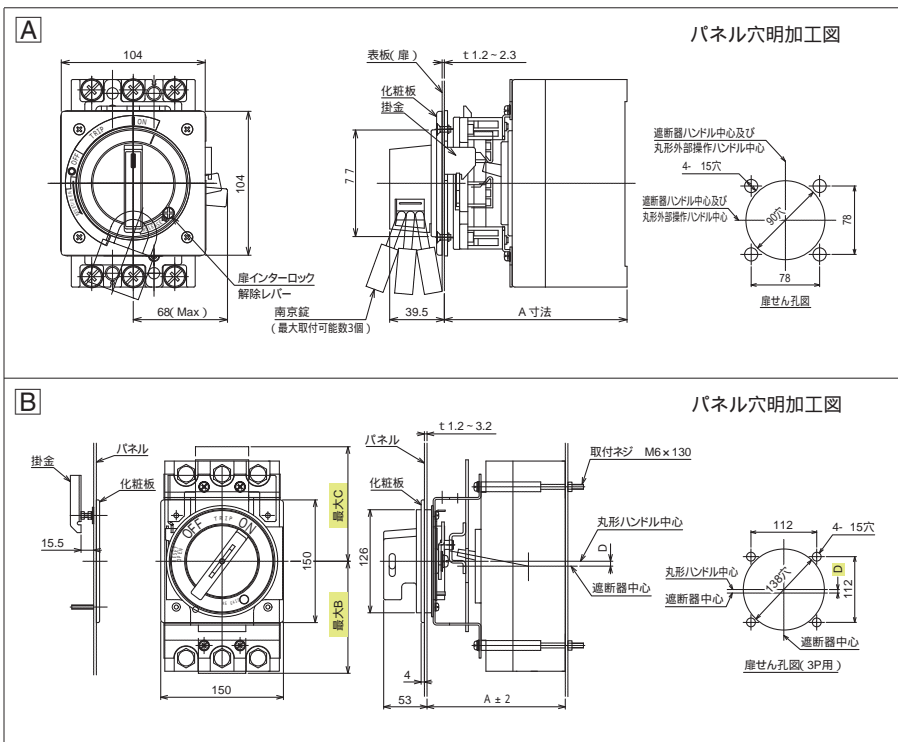

ハンドル取付方法

1. 左図の穴明加工図により扉の穴明けを行ってください。
2. 外部操作ハンドル本体の取付は下図の様に遮断器と一緒に付属のネジで盤に共締めにして取付けます。取付後ハンドル指示と遮断器のハンドル位置が正常かどうか確認した後締付けてください。

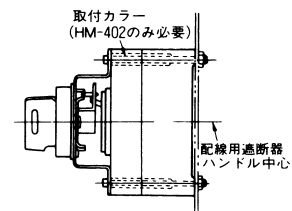

3. パネルへの化粧板の取付は下図の様に付属の座金、ナットで行います。掛金を取付ける時はパネル裏面と掛金面との間を15~16mmに調整してください。掛金は不用意にパネル/扉が開かないためのものですのでガタがない様に調整して締付けてください。

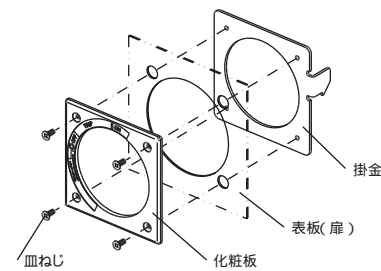

- 1 防じん対策用パッキン別売オプション
 - 2 防じん対策用パッキン付属
- 南京錠はお客様にてご用意ください。横取付の場合は別途ご相談ください。4P用につきましては別途お問い合わせください。

ハンドル操作方法

1. ハンドルが“トリップ”位置にある場合は“リセット操作”を行わないと“ON”できません。
2. 扉を開く時はOPENの矢印方向にハンドルを回すかON状態で扉を開ける時は扉インターロック解除レバーを時計方向に回してください。



3. ハンドルを施錠する時は図の様に南京錠で施錠してください。(ON、OFFの位置で可能です。)

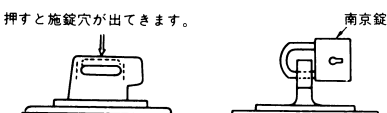

配線用遮断器

漏電遮断器

配線用遮断器 漏電遮断器 オプション・資料

内部付属装置 内部付属装置取付仕様

外部付属装置

電動機分岐回路用漏電遮断器・端子台遮断器・1.5寸

電動機分岐回路用漏電遮断器 時延形漏電遮断器

資料

レバー形外部操作ハンドル【配線用遮断器】



- 盤内にある遮断器を外部から操作する場合に使用します。
- 指示銘板色：銀梨地に黒文字

レバー形外部操作ハンドル価格 ●ご注文の際は、操作ハンドルの型式と合わせて適用遮断器の型式もご指定ください。

型式	納期区分	ご注文品番	適用器種	外形寸法(mm)								図	標準価格(円)
				A	B	C	D	E	F	G	H		
HA-106	UHA106	B-102FB・103FB	B-102FB・103FB	102	115	102	119	35	-	-	75	A	6,900
			B-52FKA・53FKA・54FKA, B-102FKA・103FKA・104FKA	102	115	110	127	35	-	-	75	A	
HA-107	UHA107	B-54FC		100	118	89	106	35	-	-	75	A	6,900
HA-108	UHA108	B-32FB・33FB, B-52FEA・53FEA, B-52FD・53FD, B-62FA・63FA		104	114	88	105	35	1.5	-	75	A	6,900
HA-206	UHA206	B-224FB		110	118	131	148	35	-	-	75	A	6,900
HA-208	UHA208	B-223WB		106	110	98	115	35	-	-	75	A	6,900
HA-210	UHA210	B-222FC・223FC		106	110	98	115	35	-	-	75	A	6,900
HA-402	UHA402	B-602FA・603FA・604FA, B-603WA, B-602EA・603EA, B-803WB, B-803FA, B-803FKA・804FKA		113	120	145	162	38	7.5	-	75	A	11,000
HA-405	UHA405	B-402FB・403FB・404FB		113	120	140	157	38	-	6	78	A	11,000
HA-406	UHA406	B-403WA		113	120	140	157	38	-	6	78	A	11,000
HA-801	UHA801	B-1003WA・1004WA, B-1003FA・1004FA, B-1203WA, B-1204WA, B-1203FA・1204FA, B-1603WA・B-1604WA		195	200	187	206	100	-	-	165	B	21,600
HA-1601	UHA1601	B-2003W, B-2004W, B-2503W, B-3203WA		230	225	290	309	100	-	-		B	33,500

レバー形外部操作ハンドル【漏電遮断器】



- 盤内にある遮断器を外部から操作する場合に使用します。
- 指示銘板色：銀梨地に黒文字

レバー形外部操作ハンドル価格 ●ご注文の際は、操作ハンドルの型式と合わせて適用遮断器の型式もご指定ください。

型式	納期区分	ご注文品番	適用器種	外形寸法(mm)								図	標準価格(円)
				A	B	C	D	E	F	G			
HA-106	UHA106	GB-104A		102	115	127	144	35	-	-	A	6,900	
HA-108	UHA108	GB-53FA, GB-63F, GB-103FA		104	114	88	105	35	1.5	-	A	6,900	
		GB-53FKA, GB-63FK, GB-103FKA		104	114	88	105	35	1.5	-	A		
HA-208	UHA208	GB-223WA		106	110	98	115	35	-	-	A	6,900	
HA-402	UHA402	GB-603EB, GB-603W		113	120	145	162	38	7.5	-	A	11,000	
		GB-803WA		113	120	145	162	38	7.5	-	A		
HA-405	UHA405	GB-224A, GB-404A		113	120	140	157	38	-	6	A	11,000	
HA-406	UHA406	GB-403W		113	120	140	157	38	-	6	A	11,000	
HA-801	UHA801	GB-804A, GB-1003WA, GB-1004A, GB-1203WA		195	200	219	238	100	-	150	B	21,600	

ハンドル取付方法

- 穴明け加工図(A)(B)により扉の穴明けを行ってください。(図A(B)は、P.B-261) 遮断器取付のための穴明けは、各々適用遮断器の寸法図により行ってください。
 - 扉インターロック不要の時は扉インターロック用板は必要ありません。
 - 外部操作ハンドル本体からハンドル締付ネジをはずし、ハンドルを抜きます。扉の取付穴に本体を裏面よりさし込み、表面から指示銘板とともに付属のネジで締付けてからハンドルをもとの状態に取付けます。
 - 指示銘板の表示と外部操作ハンドル本体のハンドル位置が一致しないときは、外部操作ハンドル本体又は、指示銘板を上下させて調整してください。
- ### ハンドル操作方法
- 遮断器が「ON」の時ハンドルは図1のようにONを示し、遮断器が「OFF」の時ハンドルは図2のようにOFFを、「TRIP」の時には

TRIPを示します。

- ハンドルがTRIP位置にある場合は、RESET操作を行ってからでないとON、OFFできません。
- 扉インターロック用板を取付けている場合、扉を開くときはOPEN位置までハンドルを回し開けてください。(なお、この時器種によっては遮断器がTRIPする場合がありますが、この場合遮断器をRESETしてください。またON状態で扉を開くときは扉インターロック解除レバーをドライバーで矢印方向へ回してください。扉インターロック用板を取付けていない場合は、どのハンドル位置でも扉を開くことができます。
 - 扉を閉める場合は必ず遮断器が「OFF」であることを確認してから、ハンドルをOFF位置にし扉をしめてください。
 - ハンドルを施錠する時は、ON、OFFの位置で図3のように施錠してください。

図1



図2



図3

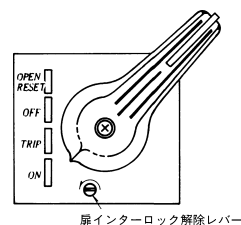

(注)南京錠はお客様にてご用意ください。

配線用遮断器

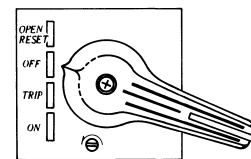
漏電遮断器

配線用遮断器 漏電遮断器 オプション・資料

内部付属装置 内部付属装置取付仕様

外部付属装置

電動機分岐回路用漏電遮断器 季々遮断器 イーシング

電動機分岐回路用漏電遮断器 時延形漏電遮断器

資料

A

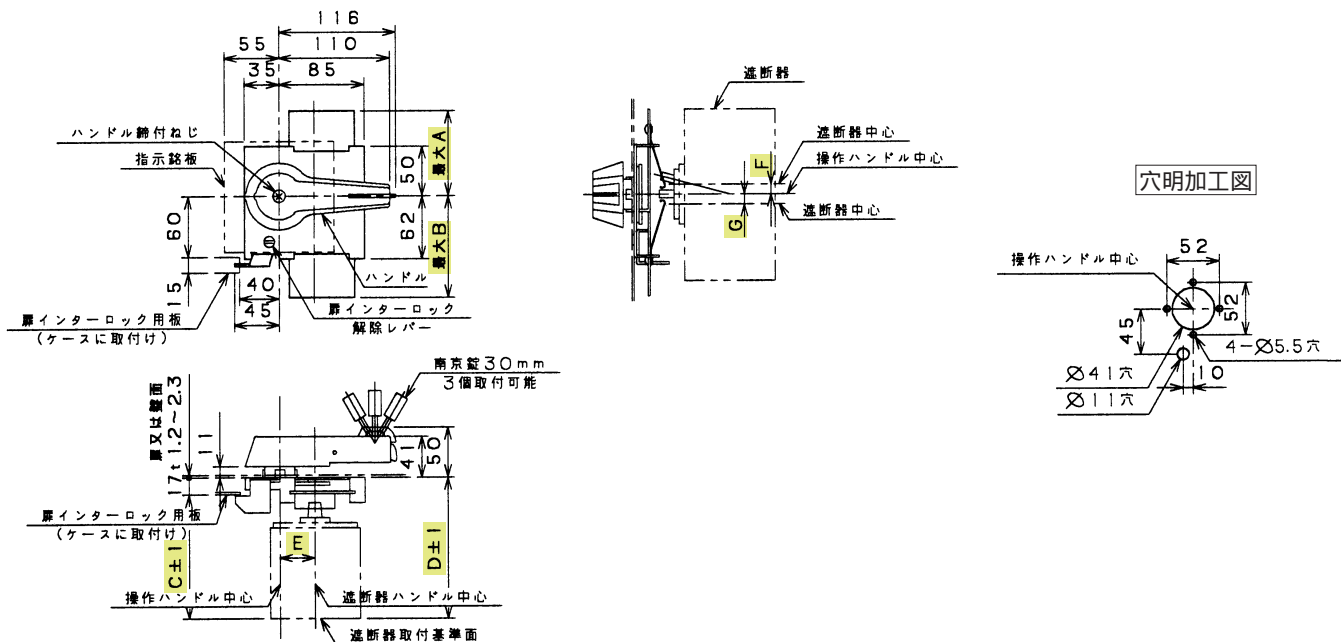

B

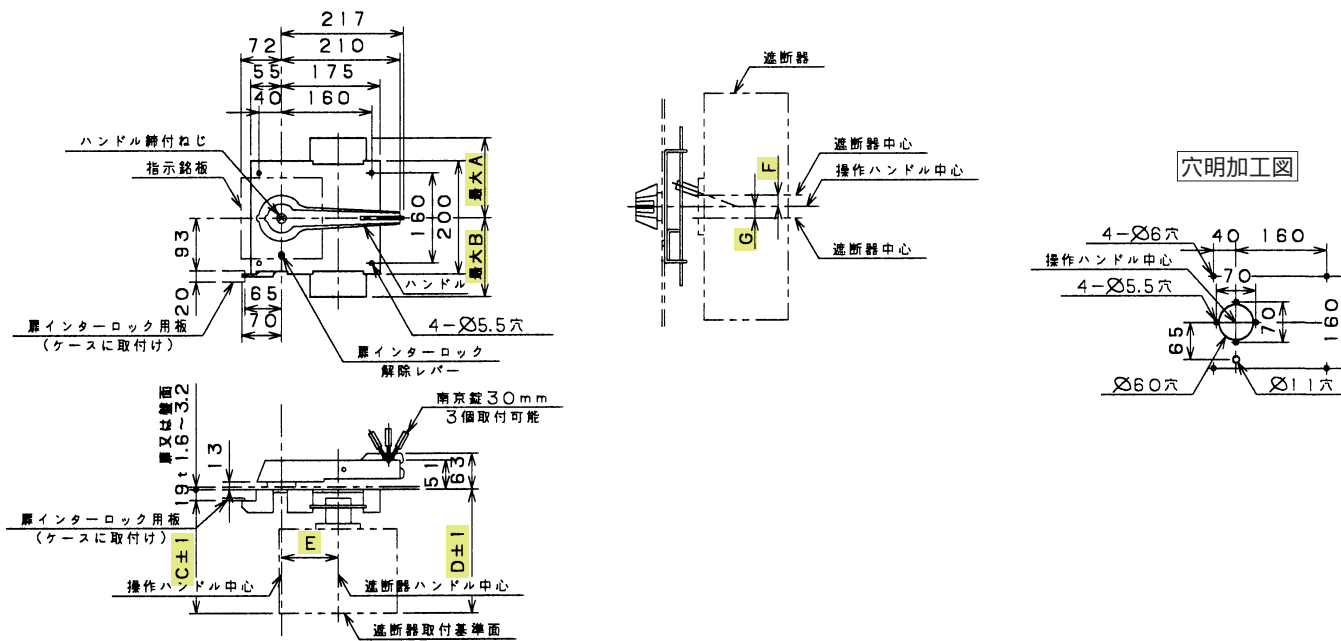

配線用遮断器

漏電遮断器

配線用遮断器 漏電遮断器 オプション・資料

内部付属装置 内部付属装置取付仕様

外部付属装置

電動分岐回路用漏電遮断器 季々遮断タイプ

電動機分岐回路用漏電遮断器 時延形漏電遮断器

資料

埋込取付枠

埋込取付枠は安全ブレーカをスイッチボックス(深形)に組込む場合に使用します。その場合プレートは埋込スイッチ用プレート(市販品)をご使用ください。スイッチボックスだけでなく機器組込用の取付枠としてもご使用いただけます。

- 安全ブレーカ
B-1EA・2EA、B-1HEA・2HEA用

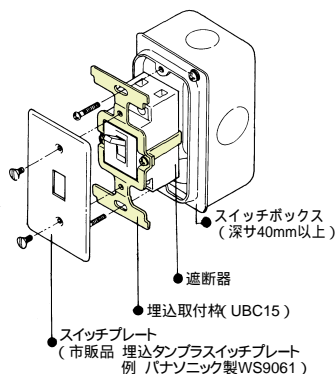

埋込取付枠価格 / 1個

型式	UBC15
ご注文品番	UBC15
納期区分	
標準価格(円)	70

安全ブレーカ取付台

安全ブレーカを最大23個取付けることができます。パネルカット面までの高さを60mmにできます。必要に応じて切離してご使用ください。(取付台高さ21mm) 10本単位でご注文ください。

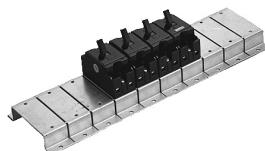

安全ブレーカ取付台価格 / 23連・1本

型式	UED26P
ご注文品番	UZZUED26P
納期区分	
標準価格(円)	1,050

カサ上台(プラスチック製)

遮断器のパネルカット高さを60mmにカサ上げする台です。(カサ上台高さ11mm)

- UEF63
B-33MEC、B-33EC、B-53EC、BU-53-1EC・ECS、B-63EC、BU-63-1EC・ECS、GB-3MEC、GB-33EC、GB-53EC、GBU-53-1EC、GB-63EC、GBU-63-1EC・63EC
- UEF62
B-32EC、B-52EC、B-62EC、B-52MEC、GB-32EC、GB-52EC、GB-62EC

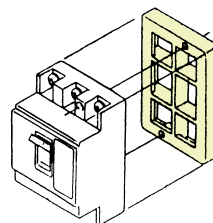

カサ上台価格 / 1個

型式	UEF63	UEF62
ご注文品番	UZZUEF63	UZZUEF62
納期区分		
標準価格(円)	100	100

SE用取付台(32連)

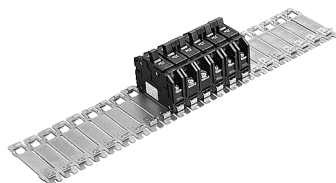

SE用取付台価格 / 32連・1枚

型式	UEB32P
ご注文品番	UEA32P
納期区分	
標準価格(円)	1,500

分電盤協約寸法、及び分電盤協約形サイズの遮断器を最大32極分取付けができます。取付個数に合わせて切離しができます。取付け、取外しは押えパネによりワンタッチでできます。

SE用取付金具(標準付属)



取付金具価格(1組)

型式	UEA21
ご注文品番	UEA21
納期区分	
標準価格(円)	50

圧着端子(棒端子)

パールミニブレーカ/パールミニ漏電ブレーカ/パールミニあんしんブレーカ用

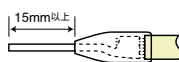

価格 / 1本

より線サイズ	適合棒圧着端子使用	標準価格(円)
1.25 mm ² 2.0 mm ²	TC 2 20(棒圧着端子) VC 1 2(絶縁キャップ) 【ニチフ製】	お客さままでご用意ください
3.5 mm ² 5.5 mm ²	TC 5.5 21ST(棒圧着端子) VC 5.5 21(絶縁キャップ) 【ニチフ製】 (30Aに標準付属)	

より線の場合は棒圧着端子を使用してください。

10本単位でご注文ください。

ボックスブレーカ・ボックス

ボックス



型式	B-D63E用 BOX	B-D103E用 BOX
ご注文品番	UB0XBD63	UB0XBD103
納期区分		
標準価格(円)	17,500	21,100

IECレール用取付部品 (Kシリーズ用)別売オプション

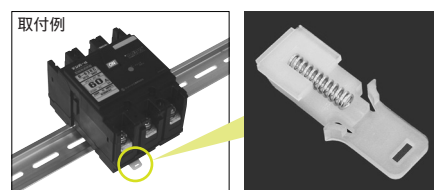

IECレール用取付部品(1セット)	
型式	UIEC001
ご注文品番	UIEC001
納期区分	
標準価格(円)	50

施錠式ハンドルロック

施錠式ハンドルロック価格 ●本体価格に下記価格をプラスしてください。

適用器種	経済・汎用タイプ			高遮断容量タイプ 三相4線式回路用	
	100~150Aフレーム	225~400Aフレーム	600Aフレーム	100Aフレーム以下	225Aフレーム以上
標準価格(円)	1,500	1,800	8,100	4,100	8,100

- 遮断器のハンドルを錠でロックします。遮断器はトリップフリーですので、過電流、短絡、漏電時の動作に影響はありません。
- ハンドルはON側、OFF側のいずれでも装着可能です。



製作のできない器種があります、ご注文の際は適用遮断器の型式で製作の可否を確認ください。
施錠穴付ハンドルを使用した遮断器とあわせて販売いたします。遮断器本体と同時発注ください。
南京錠はお客さまにてご用意ください。

ハンドルキャップ

ハンドルキャップ価格 ●1個の価格です。●ご注文の際は10個単位でお願いします。

型式	納期区分	ご注文品番	適用器種	標準価格(円)
LC-BN	ULCBN	ULCBN	B-1N-1、B-1N-2、B-2N-1、B-2N-2、BCT-1N-1、BCT-1N-2	120
			GB-1N-1、GB-1N-2、GB-2N-1、GB-2N-2	
LC-03	ULC03	ULC03	B-1EA、B-2EA、B-1HEA、B-2HEA、B-2HA、BCN-1H-2H、BCS-1H-2H、BCT-1H	120
			GB-1ZA-2ZA、GT-2ZA、GB-2EA、GBU-3-1EA、GT-2EA、GT-31EA、GBU-3-1HEA、GBU-3-1EAS	
RC-KA	URCKA	URCKA	B-32EC、B-52EC、B-62EC、B-33MEC、B-52MEC、B-33EC、B-53EC、B-63EC、BU-53-1KC、BU-63-1KC、BU-103-1KC、BU-53-1KCS、BU-63-1KCS、B-32KC-33KC、B-52MKC、B-52KC-53KC、M-33KC、M-53KC、B-62KC-63KC、B-102KC-103KC、BU-53-1EC、BU-63-1EC、BU-53-1ECS、BU-63-1ECS	120
			GB-32MKC-33MKC、GB-52KC-53KC、GB-62KC-63KC、GB-73KC、GB-103KC、GB-3MEC、GB-32EC-33EC、GB-52EC-53EC、GB-62EC-63EC、GBU-53-1KCS、GBU-53-1KC、GBU-53KC、GBU-63-1KC、GBU-63KC、GBU-73-1KC、GBU-73KC、GBU-103-1KC、GBU-103KC、GBU-53-1EC、GBU-63-1EC、GBU-33EC、GBU-53EC、GBU-63EC、GBU-53-1ECS、GB-3MECS、GB-53ECS、GB-63ECS、GB-53KCS、GB-63KCS	
LC-153EB	ULC153EB	ULC153EB	B-102EC-103EC、B-122EC-123EC、B-152EC-153EC、BU-123-1EC、BU-153-1EC	150
			GB-72EC-73EC、GB-102EC-103EC、GB-122EC-123EC、GB-123ED、GB-152EC-153EC、GBU-123-1EC、GBU-123EC、GBU-153-1EC、GBU-153EC	
LC-1B	ULC1B	ULC1B	B-54FE、B-54FC	150
LC-2C	ULC2C	ULC2C	B-102FB-103FB、B-52FKA-53FKA-54FKA、B-102FKA-103FKA-104FKA	150
			GB-104A	
LC-2D	ULC2D	ULC2D	B-223WB	150
			GB-223WA	
LC-2G	ULC2G	ULC2G	B-32FB-33FB、B-52FEA-53FEA、B-52FD-53FD、B-62FA-63FA、B-53GA、B-103GA	150
			GB-53FA、GB-53FKA、GB-63F、GB-63FK、GB-103FA、GB-103FKA	
LC-4E	ULC4E	ULC4E	B-223GA	150
LC-4H	ULC4H	ULC4H	B-224FB	150
LC-4J	ULC4J	ULC4J	B-222FC-223FC、B-223GHA	150
LC-51	ULC51	ULC51	SE-51E、BN-51-52、BNC-51	90
			GBN-51-52、GBNC-51	
LC-52	ULC52	ULC52	SE-52E	120
LC-53	ULC53	ULC53	SE-53E	120
LC-BH2	ULCBH2	ULCBH2	SE-102B	180
LC-BH3	ULCBH3	ULCBH3	SE-103B	270

- 遮断器のハンドルにプラスチック製のカバーをかぶせ手動によるハンドルの操作を禁止表示するものです。



●LC-BN



●LC-03



●RC-KA

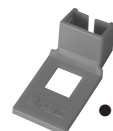

●LC-153EB

補助ハンドル

- 遮断器のON・OFF操作をする際に補助するため、楽に操作することができます。

B-402EA、B-403EA
BU-403-1EA
B-403IR
GB-403EA、GBU-403-1EA
GBL-403IR
(遮断器高さ+56mm)



●USUH403EA

B-602EA、B-603EA
B-602FA、B-603FA、B-604FA
B-603WA、B-803WA
GB-603EB、GB-603W



(遮断器高さ+55mm) ●USUH603EA

補助ハンドル取付穴付ハンドルを使用した遮断器とあわせて販売いたします。遮断器本体と同時発注ください。

補助ハンドル価格

型式	補助ハンドル 403EA用	補助ハンドル 603EA用
ご注文品番	USUH403EA	USUH603EA
納期区分		
標準価格(円)	1,800	5,300